

# Rittal – The System.

Faster – better – everywhere.

## Refrigerador Blue e+ para armarios de distribución



SK 3185830 / SK 3185530  
SK 3186930 / SK 3186630  
SK 3187930 / SK 3187630  
SK 3188940 / SK 3188640  
SK 3189940 / SK 3189640

Instrucciones de montaje, instalación y mando

ENCLOSURES

POWER DISTRIBUTION

CLIMATE CONTROL

IT INFRASTRUCTURE

SOFTWARE & SERVICES

FRIEDHELM LOH GROUP



# Prefacio

---

ES

## **Prefacio**

Apreciado cliente:

¡Muchas gracias por su decisión de comprar un refrigerador «Blue e+» para armarios de distribución (denominado en lo sucesivo como «refrigerador») de nuestra empresa Rittal!

Su  
Rittal GmbH & Co. KG

Rittal GmbH & Co. KG  
Auf dem Stützelberg

35745 Herborn  
Germany

Tel.: +49(0)2772 505-0  
Fax: +49(0)2772 505-2319

E-mail: [info@rittal.de](mailto:info@rittal.de)  
[www.rittal.com](http://www.rittal.com)

Estamos a su disposición para cualquier cuestión técnica sobre nuestra gama de productos.

**Índice**

1	Observaciones sobre la documentación .....	4	7.2.2	Modificación de uno de los valores de parámetros .....	24
1.1	Marcaje CE .....	4	7.3	Menú de información .....	24
1.2	Conservación de la documentación .....	4	7.3.1	Información temperatura .....	24
1.3	Símbolos utilizados en este manual de servicio .....	4	7.3.2	Informaciones equipo .....	24
1.4	Documentos relacionados .....	4	7.3.3	Información de eficiencia .....	25
2	Indicaciones de seguridad .....	5	7.4	Menú de configuración.....	25
2.1	Indicaciones de seguridad generales .....	5	7.4.1	Temperatura .....	25
2.2	Operarios y personal cualificado .....	5	7.4.2	Red .....	27
2.3	Riesgos residuales del uso del refrigerador ...	5	7.4.3	Relé de indicación de sistema .....	28
3	Descripción producto .....	6	7.4.4	Esteras filtrantes .....	28
3.1	Funcionamiento y componentes .....	6	7.4.5	Ajustes de idioma .....	29
3.1.1	Funcionamiento .....	6	7.4.6	Auto comprobación .....	29
3.1.2	Medición de potencia eléctrica certificada según TÜV según DIN EN 14511 .....	6	7.5	Indicaciones de sistema.....	30
3.1.3	Componentes .....	7	7.5.1	Aparición de una perturbación .....	30
3.1.4	Regulación .....	7	7.5.2	Indicación con fallo .....	30
3.1.5	Dispositivos de seguridad .....	7	7.6	Lista de las indicaciones de sistema.....	31
3.1.6	Formación de agua de condensación .....	7	8	Inspección y mantenimiento .....	34
3.1.7	Esteras filtrantes .....	8	8.1	Indicaciones de seguridad en tareas de mantenimiento .....	34
3.1.8	Interruptor de puerta .....	8	8.2	Indicaciones para el circuito de refrigeración .....	34
3.2	Uso previsto, mal uso previsible .....	8	8.3	Tareas de mantenimiento en el refrigerador .....	34
3.3	Unidad de envase .....	8	8.4	Limpieza mediante aire comprimido .....	34
4	Transporte y manejo .....	10	8.4.1	Desmontaje en caso de montaje interior .....	34
4.1	Suministro.....	10	8.4.2	Desmontaje del equipo .....	34
4.2	Desembalar .....	10	8.4.3	Limpieza con aire comprimido de los componentes .....	37
4.3	Transporte .....	10	8.4.4	Remontaje del refrigerador .....	37
5	Instalación .....	11	9	Almacenamiento y reciclaje .....	38
5.1	Indicaciones de seguridad .....	11	10	Detalles técnicos .....	39
5.2	Requisitos del lugar de instalación .....	11	11	Índice de piezas de recambio .....	41
5.3	Proceso de montaje.....	11	12	Esquemas .....	42
5.3.1	Observaciones sobre el montaje .....	11	12.1	Representación escotaduras de montaje ...	42
5.3.2	Posibilidades de montaje .....	12	12.2	Dimensiones y profundidades de montaje..	44
5.3.3	Realizar la escotadura de montaje en el armario .	13	13	Accesorios .....	47
5.3.4	Montaje exterior del refrigerador .....	14	14	Direcciones de servicio técnico .....	48
5.3.5	Montar el refrigerador en el exterior de un armario de 500 mm de profundidad .....	15	15	Informaciones de servicio compactas .....	52
5.3.6	Montaje parcial del refrigerador .....	16			
5.3.7	Montaje interior del refrigerador .....	17			
5.3.8	Conectar la salida del agua de condensación .....	17			
5.4	Conexión eléctrica .....	18			
5.4.1	Observaciones sobre la instalación eléctrica .....	18			
5.4.2	Instalar tensión de alimentación .....	19			
5.4.3	Conecte el relé de indicación .....	20			
5.4.4	Interfaces .....	21			
6	Puesta en servicio .....	22			
7	Manejo .....	23			
7.1	General.....	23			
7.2	Estructura de la pantalla.....	23			
7.2.1	Pantalla de inicio .....	23			

# 1 Observaciones sobre la documentación

ES

## 1 Observaciones sobre la documentación

### 1.1 Marcaje CE

Rittal GmbH & Co. KG garantiza la conformidad del refrigerador con la directiva para máquinas 2006/42/CE y la directiva EMC 2004/108/CE. Se ha expedido un certificado de conformidad que se adjunta al equipo. El presente documento es el manual de instrucciones original.



### 1.2 Conservación de la documentación

Las instrucciones de montaje, instalación y servicio, así como toda la documentación entregada forman parte del producto. Deben entregarse a las personas responsables del refrigerador y deben estar siempre disponibles para el personal operador y de mantenimiento.

### 1.3 Símbolos utilizados en este manual de servicio

En esta documentación encontrará los siguientes símbolos:



**¡Peligro!**

**Situación de peligro que provoca la muerte o heridas graves si no se tiene en cuenta la advertencia.**



**¡Alerta!**

**Situación de peligro que puede provocar la muerte o heridas graves si no se tiene en cuenta la advertencia.**



**¡Atención!**

**Situación de peligro que puede provocar heridas (leves) si no se tiene en cuenta la advertencia.**



Nota:

Observaciones e indicaciones importantes de situaciones que pueden provocar daños materiales.

■ Este símbolo indica un «punto de acción» y señala la necesidad de realizar una tarea o una fase de trabajo.

### 1.4 Documentos relacionados

Para los tipos de equipos descritos aquí existe un manual de montaje y funcionamiento en papel y/o soporte de datos digital adjunto al equipo.

No nos hacemos responsables de los daños ocasionados por el incumplimiento de estas instrucciones. Si se diera el caso también tienen validez las instrucciones de los accesorios utilizados.

## 2 Indicaciones de seguridad

### 2.1 Indicaciones de seguridad generales

Rogamos tenga en cuenta las siguientes indicaciones generales de seguridad durante el montaje y manejo del equipo:

- Rogamos tenga en cuenta durante la instalación eléctrica las normativas vigentes en el país, en el cual se instala el refrigerador, así como las normativas nacionales de prevención de riesgos. Rogamos tenga en cuenta también las normativas internas de la empresa.
- Utilice únicamente en combinación con el refrigerador, piezas originales Rittal o productos recomendados por Rittal.
- No realice modificaciones en el refrigerador que no se encuentren descritas en las instrucciones de montaje y manejo correspondientes.
- La seguridad de servicio del refrigerador se garantiza únicamente si se realiza un uso adecuado. Los datos técnicos y los valores límite indicados no deben ser sobrepasados bajo ningún concepto. Especialmente cuando se trata de la temperatura ambiente especificada y el grado de protección IP.
- Queda prohibido el uso del refrigerador en contacto directo con agua, sustancias agresivas o gases y vapores inflamables.
- Los refrigeradores deben ser transportados en posición vertical y asegurados contra vuelcos.
- Rogamos tenga en cuenta junto a las indicaciones de seguridad generales, también las indicaciones de seguridad específicas en relación con las tareas descritas en los siguientes capítulos.
- Rogamos tenga en cuenta el peso máximo permitido que puede levantar una persona. En caso necesario deberá utilizarse un dispositivo elevador.
- Para el transporte de los equipos instalados en armarios de distribución debe utilizarse elementos de seguridad para el transporte (por ej. una construcción de tablas de madera). Esta seguridad sujeta el refrigerador y evita que el equipo se mueva si recibe golpes.
- Utilice un pallet lo suficientemente grande para prevenir vuelcos.
- Si el refrigerador se encuentra montado en una puerta, cierre la puerta y manténgala cerrada durante el transporte.

### 2.2 Operarios y personal cualificado

- El montaje, la puesta en marcha, el mantenimiento y las reparaciones de este refrigerador deben ser realizadas únicamente por personal mecánico y electro-técnico cualificado.
- El manejo del refrigerador en funcionamiento sólo debe realizarse por una persona con los conocimientos correspondientes.
- Niños y personas con capacidades cognitivas y de coordinación reducidas no deben manejar, limpiar, realizar el mantenimiento del equipo, ni utilizarlo como un juguete.

### 2.3 Riesgos residuales del uso del refrigerador

Durante el montaje del refrigerador (cf. sección 5 «Instalación») existe el peligro que el centro de masa del armario sea poco ventajoso y se produzca el vuelco de todo el armario.

- En este caso recomendamos atornillar todo el armario al suelo.

Si la entrada o salida de aire del refrigerador se encuentra obstruida, existe el peligro de cortocircuito de aire provocando una climatización insuficiente.

- Garantice que los componentes electrónicos del armario hayan sido instalados según sección 5.3.1 «Observaciones sobre el montaje».
- En caso necesario utilice los componentes adecuados como deflectores.
- Mantenga en el lugar de instalación las distancias mínimas indicadas en la sección 5.3.1 «Observaciones sobre el montaje».

# 3 Descripción producto

ES

## 3 Descripción producto

### 3.1 Funcionamiento y componentes

#### 3.1.1 Funcionamiento

En el refrigerador se encuentran instalados dos circuitos de refrigeración separados:

- un circuito de medio refrigerante clásico (sistema de compresión), así como
- un heat pipe adicional, integrado en el condensador y el evaporador.



Imagen 1: Circuito del medio refrigerante

#### Leyenda

- |    |                                                           |
|----|-----------------------------------------------------------|
| 1  | Compresor                                                 |
| 2  | Condensador (ejecución doble) con ventilador              |
| 3  | Válvula de expansión                                      |
| 4  | Evaporador (ejecución doble) con ventilador               |
| 5  | Circuito del medio refrigerante con heat pipe             |
| 6  | Circuito del medio refrigerante con sistema de compresión |
| 7  | Circuito interior                                         |
| 8  | Circuito exterior                                         |
| 9  | Secador/Colector                                          |
| 10 | Ventilador interior                                       |
| 11 | Ventilador exterior                                       |
| 12 | Presostato PSA <sup>H</sup>                               |

En ambos circuitos de medio de refrigeración los diferentes componentes se encuentran unidos mediante tuberías, a través de las cuales circula el medio refrigerante R134a. Este medio refrigerante es, gracias a las siguientes características, inocuo para el medio ambiente:

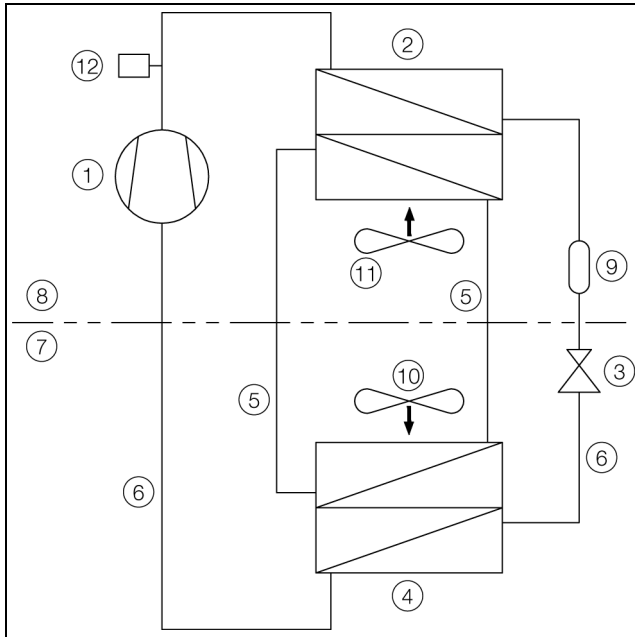
- Libre de cloro
- Sin acción destructiva sobre la capa de ozono (Potencial destructivo = 0)

#### Circuito del medio refrigerante con sistema de compresión

El circuito del medio refrigerante con sistema de compresión está compuesto por los cuatro componentes principales siguientes:

1. Evaporador
2. Compresor
3. Condensador
4. Válvula de expansión

El ventilador del evaporador aspira en el circuito interior del refrigerador el aire caliente del armario y lo conduce a través del evaporador. Detrás del evaporador el aire refrigerado es devuelto al armario a través de las aberturas de soplado.

La refrigeración del aire se consigue a partir de la evaporación del medio refrigerante en el evaporador. El compresor del circuito exterior del refrigerador conduce el vapor del medio refrigerante hasta el condensador. Allí el medio refrigerante se condensa y se licua. El ventilador del condensador disipa el calor generado hacia el exterior. A través de la válvula de expansión electrónica se reduce la elevada presión del medio refrigerante y este es devuelto al evaporador.

Tanto el condensador como ambos ventiladores del refrigerador se controlan a través de un convertidor de velocidad. De esta forma es posible regular estos componentes, de forma que el ventilador y el condensador se mantengan conectados durante más tiempo, aunque trabajando con una potencia inferior y un grado de efectividad mejorado.

#### Circuito del medio refrigerante con heat pipe

El segundo circuito del medio refrigerante adicional trabaja sin compresor, válvula de expansión ni otros componentes de regulación y se encuentra integrado como tubo de calor (heat pipe) en el evaporador y el condensador.

El medio refrigerante (R134a) del interior del heat pipe absorbe energía calorífica del aire del armario absorbido y la evapora. El medio refrigerante en estado gaseoso sube a través de la tubería hasta el condensador. El medio refrigerante es enfriado de nuevo en el condensador (condición previa:  $T_a < T_i$ ), se condensa y el calor generado es devuelto al ambiente. A continuación el medio refrigerante en estado líquido vuelve a descender, gracias a la gravedad, a través de las tuberías. El proceso se inicia de nuevo.

#### 3.1.2 Medición de potencia eléctrica certificada según TÜV según DIN EN 14511

Todos los refrigeradores Blue e+ en la gama de potencia de 1600 a 5800 W han sido ensayados según DIN EN 14511:2012-01 por parte de TÜV Nord como instituto de ensayos independiente. Así garantizamos la seguridad de su solución de refrigeración y que la potencia que obtiene es por la que ha pagado.

### 3.1.3 Componentes



Imagen 2: Componentes principales del refrigerador

#### Legenda

- |    |                                       |
|----|---------------------------------------|
| 1  | Cubierta                              |
| 2  | Chasis                                |
| 3  | Caja de conexión                      |
| 4  | Ventilador del evaporador             |
| 5  | Asa                                   |
| 6  | Abertura de salida de aire            |
| 7  | Rejilla inferior para entrada de aire |
| 8  | Display                               |
| 9  | Embellecedor                          |
| 10 | Rejilla superior para salida de aire  |
| 11 | Rosca para cáncamo de transporte      |

### 3.1.4 Regulación

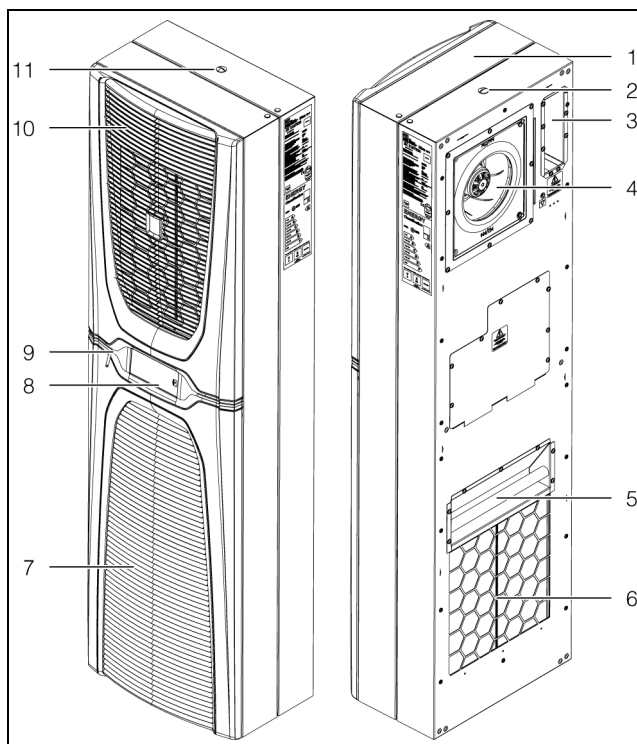
Los refrigeradores para armarios de distribución de Rittal están equipados con un regulador (controlador), a través del cual se ajustan las funciones del refrigerador. El manejo a través de este regulador se encuentra descrito en el párrafo 7 «Manejo».

### 3.1.5 Dispositivos de seguridad

- Los refrigeradores disponen en el circuito del medio refrigerante de un presostato de monitorización (según EN 12263), que desconecta al refrigerador en caso de superar la presión máxima admisible. El equipo vuelve a ponerse en marcha de forma automática en cuanto la presión vuelve a alcanzar el valor admisible.
- La congelación del evaporador se evita a través del control de la temperatura. En caso de riesgo de congelación el compresor se desconecta y se vuelve a conectar de forma automática al aumentar la temperatura.

- El compresor es monitorizado por el controlador de velocidad para prevenir una sobrecarga.
- Los ventiladores disponen de una protección contra sobrecarga que se reinicializa automáticamente.
- Para permitir la bajada de presión dentro del compresor e iniciar así un arranque seguro, tras una desconexión (por ej. tras alcanzar la temperatura ajustada, la función de interruptor de puerta o la conexión sin tensión) el equipo se pondrá en marcha con un retardo de 180 segundos.
- El equipo dispone de contactos libres de potencial en los bornes 1 y 3 del conector de señales (X2), a través de los cuales es posible consultar las indicaciones de sistema del equipo, por ej. a través de un SPS (2 contactos de reposo o de trabajo).

### 3.1.6 Formación de agua de condensación

La elevada humedad del aire y las bajas temperaturas en el interior del armario pueden generar agua de condensación en el evaporador.

Los refrigeradores disponen de un evaporador automático eléctrico de agua de condensados. El elemento calefactor utilizado para ello se basa en la técnica PTC autoreguladora. El agua de condensación que se genera en el evaporador se recoge en un recipiente en el circuito exterior del refrigerador y se evapora parcialmente a través del flujo de aire. Cuando el nivel de agua sube, alcanza el elemento calefactor PTC y se evapora (principio del calentador continuo). El vapor del agua se expulsa del refrigerador con el caudal de aire del ventilador exterior.

El elemento calefactor PTC se activa de forma automática con el compresor en marcha y permanece activo durante aprox. 15 minutos tras la desconexión del compresor. Durante este tiempo también continúa funcionando a velocidad baja el ventilador del condensador. En caso de cortocircuito del elemento PTC o riesgo de sobrecarga del convertidor de velocidad (puede darse con temperaturas ambiente elevadas) el elemento PTC se desconecta. A continuación el agua de condensación generada puede descargarse a través del rebosadero de seguridad.

Tras la activación del fusible, el agua de condensación generada es evacuada a través del rebosadero de seguridad. El agua de condensación se elimina por la parte inferior del equipo a través de un tubo de desagüe situado en la pared de separación del evaporador. Para ello es posible conectar un trozo de manguera a los empalmes de la tubería del agua de condensación (cf. sección 5.3.8 «Conectar la salida del agua de condensación»).

## 3 Descripción producto

ES

### 3.1.7 Esteras filtrantes

Todo el condensador de los refrigeradores está provisto de un recubrimiento RiNano que repele la suciedad y de fácil limpieza. Por este motivo en muchas aplicaciones no será necesaria la utilización de esterapas filtrantes, especialmente en ambientes con polvo seco.

En caso de polvo de grano grande y seco, y pelusas en el aire ambiente recomendamos montar adicionalmente una estera filtrante de espuma PU (disponible como accesorio) en el refrigerador. Según el volumen de polvo deberá sustituir el filtro periódicamente (cf. sección 8 «Inspección y mantenimiento»).

Para ambientes con aire aceitoso recomendamos los filtros metálicos (también disponibles como accesorio). Estos pueden limpiarse con los productos adecuados y volver a utilizarse.

### 3.1.8 Interruptor de puerta

El refrigerador puede accionarse con un interruptor final de puerta con conexión libre de potencial. El interruptor de puerta se encuentra disponible como accesorio de Rittal.

El interruptor de puerta provoca que con la puerta del armario abierta (contacto 5 y 6 cerrados), tras aprox. 15 segundos los ventiladores y el compresor en el refrigerador reduzcan la velocidad y finalmente se paren. De esta forma se evita la formación de agua de condensación en el interior del armario con la puerta abierta. Para evitar daños en el equipo, se ha provisto al mismo con un dispositivo de retardo a la conexión: luego de unos segundos después del cierre de la puerta el ventilador del evaporador vuelve a ponerse en funcionamiento. Recuerde que no debe aplicarse ninguna tensión adicional en los contactos de puerta (bornes de conexión 5 y 6).

### 3.2 Uso previsto, mal uso previsible

El refrigerador se ha diseñado exclusivamente para la refrigeración de armarios de distribución cerrados, así como para uso profesional según DIN EN 61000-3-2. No se aceptan otros usos.

- El equipo no debe ser instalado ni puesto en funcionamiento en entornos accesibles al público en general (ver DIN EN 60335-2-40, párrafo 3.119).
- El equipo se ha equipado para un funcionamiento estacionario.

El refrigerador ha sido construido según el estado de la técnica y la normativa vigente de seguridad. No obstante pueden producirse riesgos para el cuerpo y la vida del usuario o de terceros, así como daños en la instalación y otros equipos, si no se realiza un uso correcto.

¡Por este motivo debe utilizarse el refrigerador únicamente si se encuentra en perfectas condiciones técnicas y de forma adecuada! ¡Los fallos que puedan mermar la seguridad deben solucionarse de inmediato!

Por utilización adecuada se entiende también la observación de la documentación proporcionada, así como el cumplimiento de las condiciones de inspección y mantenimiento.

Rittal no se responsabiliza de los daños ocasionados por el incumplimiento de lo descrito en la documentación proporcionada. Siendo también de validez en el incumplimiento de lo expuesto en las documentaciones válidas de los accesorios utilizados.

Si no se realiza un uso correcto pueden aparecer riesgos. Como uso incorrecto se considera por ej.:

- El uso del refrigerador durante un periodo largo de tiempo con el armario abierto.
- El uso de herramientas no autorizadas.
- Manejo inadecuado.
- Reparaciones realizadas de forma inadecuada.
- Uso de accesorios no autorizadas por Rittal.

### 3.3 Unidad de envase





Nº	Denominación
1	Refrigerador para armarios
1	Bolsa de accesorios con
1	– Instrucciones de montaje e instalación
6	– Espárrago M8 x 40 mm
6	– Tuerca hexagonal M8
6	– Arandela M8
1	– Junta de estanqueidad 10 x 10 mm, long. = 4,1 m/L = 2,7 m en 3185x30
1	– Conector de señal X2
1	– Conector X1
1	– Cubierta para unidad de conexión
2	– Muelle gancho
1	– Cuña

Tab. 1: Unidad de envase



### 3 Descripción producto

ES

Nº	Denominación
6 	– Clip de sujeción elástica (4 pzas. en 3185830)
4 	– Escuadra angular
2 	– Ángulo en L ( sólo en 3186, 3187 y 3185 )
1 	– Guía dentada

Tab. 1: Unidad de envase

# 4 Transporte y manejo

ES

## 4 Transporte y manejo

### 4.1 Suministro

El refrigerador se suministra en una unidad de embalaje.

- Compruebe que el embalaje no presente desperfectos.

Restos de aceite en un embalaje deteriorado son indicio de pérdida del medio refrigerante o fuga del refrigerador. Todo desperfecto en el embalaje puede ser causa de un fallo de funcionamiento posterior.

### 4.2 Desembalar

- Retire el embalaje del refrigerador.



Nota:

El embalaje debe ser reciclado convenientemente.

- Compruebe que el refrigerador no haya sufrido daños durante el transporte.



Nota:

Daños y otros desperfectos, por ej. unidad de envase incompleta, deben comunicarse al transportista y a la empresa Rittal de inmediato y por escrito.

- Compruebe si la unidad de envase está completa (cf. sección 3.3 «Unidad de envase»).

### 4.3 Transporte

Según modelo de el refrigerador puede pesar hasta 73 kg. La mayor parte del peso corresponde a los componentes del chasis del refrigerador.



**¡Alerta!**

**Rogamos tenga en cuenta el peso máximo permitido que puede levantar una persona. En caso necesario deberá utilizarse un dispositivo elevador.**

En la parte trasera del refrigerador se encuentra una asa que puede utilizarse para elevar el refrigerador y colocarlo en la escotadura de montaje.

En la parte superior del chasis se encuentra una rosca M12, en la cual es posible enroscar un cáncamo de transporte Rittal (por ej. de un armario). Con la ayuda de un elevador y una grúa de nave es posible transportar el refrigerador sin problemas.



Nota:

Rittal dispone de un cáncamo de transporte con rosca M12 como accesorio (cf. sección 13 «Accesorios»).



Imagen 3: Rosca y cáncamo de transporte en la parte superior del chasis

#### Leyenda

- 1 Cáncamo de transporte
- 2 Rosca M12

- Asegúrese previamente, que el elevador y la grúa poseen una capacidad de carga suficiente para poder transportar el refrigerador.
- Garantice que durante el transporte con grúa no se encuentre ninguna persona bajo la carga suspendida.
- Asegure el dispositivo de elevación del enganche contra giro de la carga, ya que el centro de masa de la carga puede ser excéntrico.
- Coloque el refrigerador en primer lugar cerca del lugar de montaje y asegúrelo contra un vuelco involuntario.

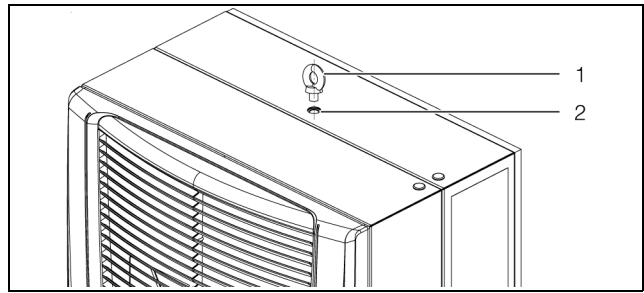
#### Transporte de un equipo instalado

- Para el transporte de los equipos instalados en armarios de distribución debe utilizarse elementos de seguridad para el transporte (por ej. una construcción de tablas de madera).

Esta seguridad sujeta el refrigerador y evita que el equipo se mueva si recibe golpes.

- Utilice un pallet suficientemente grande para evitar las situaciones de vuelcos bajos.
- Si el refrigerador se encuentra instalado en una puerta, cierre la puerta y manténgala cerrada durante el transporte.



Imagen 4: Seguridad en el transporte

#### Leyenda

- 1 Refrigerador instalado
- 2 Construcción soporte
- 3 Pallet bajo el refrigerador

## 5 Instalación

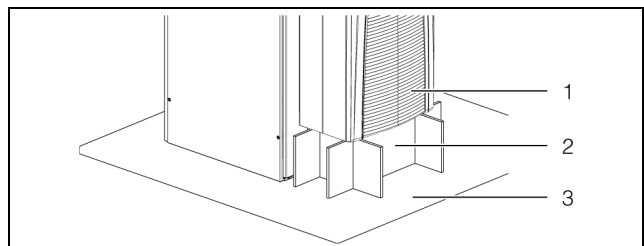
### 5.1 Indicaciones de seguridad



#### ¡Alerta!

Rogamos tenga en cuenta el peso máximo permitido que puede levantar una persona. En caso necesario deberá utilizarse un dispositivo elevador.



#### ¡Alerta!

Los trabajos en una instalación o en componentes eléctricos deben ser realizados sólo por personal técnico o por personal autorizado bajo la supervisión de un técnico.

¡La conexión del refrigerador se realizará sólo tras la lectura de esta documentación por parte del personal descrito anteriormente!

Deben utilizarse únicamente herramientas con aislamiento eléctrico.

Deben tenerse en cuenta las normas de conexión de la compañía eléctrica competente.

El refrigerador debe conectarse a la red a través de un dispositivo de aislamiento según categoría de sobretensión III (IEC 61058-1).

¡El refrigerador sólo se encuentra libre de tensión tras la desconexión de todas las fuentes de tensión!

- Rogamos tenga en cuenta durante la instalación eléctrica las normativas vigentes en el país, en el cual se instala el refrigerador, así como las normativas nacionales de prevención de riesgos. Rogamos tenga en cuenta también las normativas internas de la empresa.
- Los datos técnicos y los valores límite indicados no deben ser sobrepasados bajo ningún concepto. Especialmente cuando se trata de la temperatura ambiente especificada y el grado de protección IP.

### 5.2 Requisitos del lugar de instalación

Tenga en cuenta las siguientes indicaciones al seleccionar el lugar de instalación del armario:

- El lugar de ubicación del armario y la colocación del refrigerador debe garantizar una buena ventilación (distancia entre equipos y a la pared de mín. 200 mm).
- El refrigerador debe montarse y accionarse de pie en vertical con una desviación máx. de 2°.

- El lugar de ubicación debe estar exento de suciedad excesiva, atmósfera agresiva y humedad.
- La temperatura ambiente no debe superar los 60°C.
- Debe ser posible la instalación de una salida del agua de condensación (cf. sección 5.3.8 «Conectar la salida del agua de condensación»).
- Los datos de conexión a la red deben coincidir con los indicados en la placa de características del refrigerador.

#### Tamaño del lugar de ubicación

- **El equipo SK 3185x30** no debe instalarse en salas con un volumen inferior a 3 m<sup>3</sup>.
- **Los equipos SK 3186x30 / SK 3187x30** no se deben instalar en salas con un volumen menor a 6 m<sup>3</sup>.
- **Los equipos SK 3188x40 / SK 3189x40** no se deben instalar en salas con un volumen inferior a 12 m<sup>3</sup>.

#### Interferencia electromagnética

- Deben evitarse las instalaciones electrónicas perturbadoras (de alta frecuencia).
- Los cables de señal deben instalarse separados de los cables de tensión (imagen 19).

### 5.3 Proceso de montaje

#### 5.3.1 Observaciones sobre el montaje

- Garantice antes del montaje, que el armario sea estanco por todos los lados (IP 54). En un armario no estanco se genera mayor condensación.
- En caso necesario monte adicionalmente en el armario un interruptor de puerta (por ej. 4127010), que desconecta el refrigerador al abrir la puerta del armario, evitando así una generación de condensación elevada (cf. sección 3.1.8 «Interruptor de puerta»).
- Garantice que los componentes electrónicos del armario permitan una circulación uniforme del aire.



Imagen 5: No orientar nunca el caudal de aire frío hacia componentes activos (imagen de ejemplo)

## 5 Instalación

ES

- No obstruya en ningún caso las entradas y salidas de aire del refrigerador. Sólo así se garantiza la disponibilidad de la máxima potencia de refrigeración.
- Compruebe que el caudal de aire frío del refrigerador no se encuentre orientado hacia componentes activos.

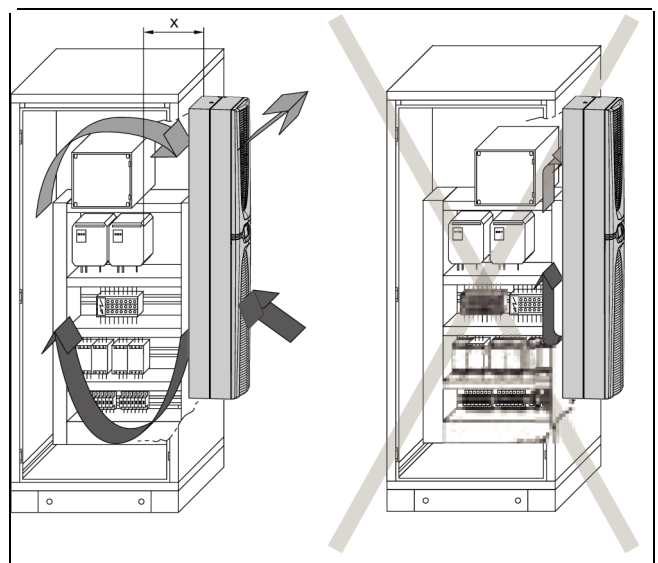

Imagen 6: No orientar nunca el caudal de aire frío hacia componentes activos (imagen de ejemplo)

- En caso necesario instale componentes deflectores.
- Asegúrese durante el montaje en una puerta o lateral desmontado, que al instalar el refrigerador en la escotadura estos no puedan caer.

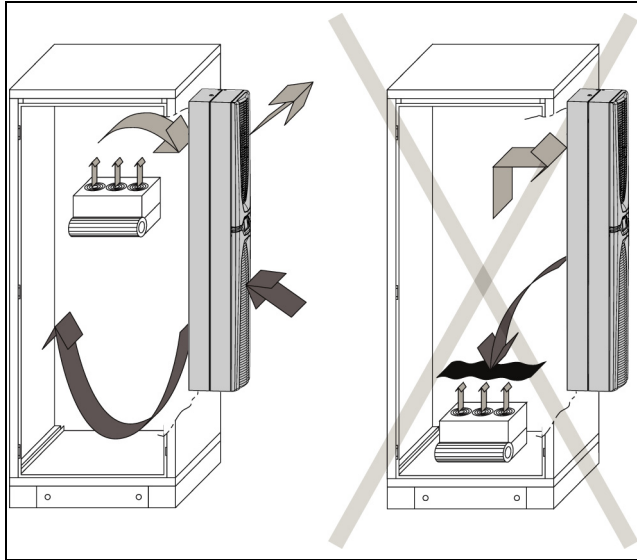

Nota:

Los esquemas de este capítulo muestran el montaje de un refrigerador en una puerta de armario. El montaje en un lateral se realiza de la misma forma.

### 5.3.2 Posibilidades de montaje

En principio existen tres posibilidades diferentes para el montaje del refrigerador en una puerta o lateral del armario.



Imagen 7: Posibilidades de montaje (imagen de ejemplo)

**Legenda**

- 1 Montaje exterior
- 2 Montaje parcial
- 3 Montaje interior

- Montaje exterior: El refrigerador se encuentra por completo en el exterior del armario.
- Montaje parcial: El chasis del refrigerador se encuentra en el interior del armario, la cubierta y la rejilla en el exterior.
- Montaje interior: El refrigerador se encuentra por completo en el interior del armario. En algún caso las rejillas se encuentran en el exterior.

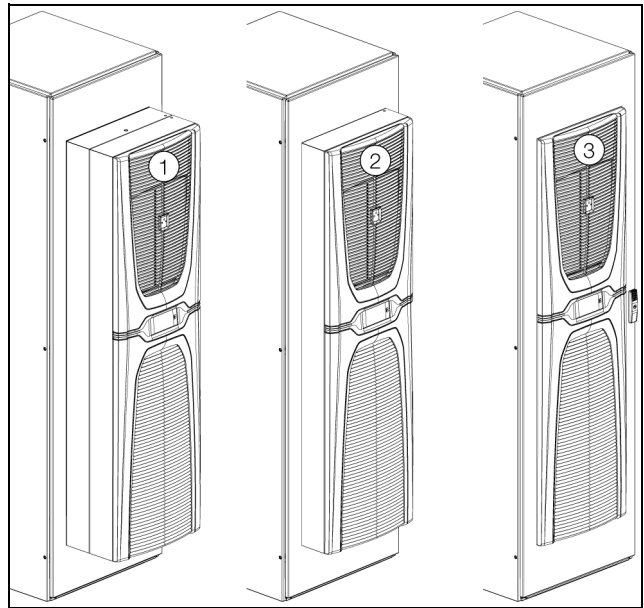

Nota:

- **No** es posible el montaje interior del refrigerador de 4 kW y de 6 kW.
- En un armario de 500 mm de profundidad los refrigeradores de 2 kW a 6 kW solo pueden instalarse como montaje exterior en el lateral.
- El refrigerador de 1,6 kW permite todas las variantes de montaje en un armario de 500 mm de profundidad.

La decisión del tipo de montaje depende en definitiva de la disponibilidad de espacio en el exterior e interior del armario. Los diferentes tipos de montaje no influyen en la potencia de refrigeración del refrigerador, que siempre es la misma.

- Si el armario posee una gran cantidad de componentes, puede resultar más beneficioso un montaje del refrigerador exterior o parcial. Puede darse el caso que el espacio interior del armario no sea suficiente para poder realizar el montaje interior, o quizás no sea posible garantizar una refrigeración suficiente de todos los componentes del armario.

- Si el espacio alrededor del armario es escaso puede ser recomendable un montaje interior para poder mantener las vías de emergencia necesarias.

### 5.3.3 Realizar la escotadura de montaje en el armario

Para el montaje del refrigerador en el armario debe realizarse una escotadura de montaje en la puerta o lateral del armario. En principio, la escotadura de montaje es la misma para los tres tipos de montaje. Solo se precisa una escotadura de montaje especial para el montaje de los refrigeradores de 2 kW a 6 kW al lateral de un armario de 500 mm de profundidad (por lo tanto, para todos los refrigeradores excepto el refrigerador de 1,6 kW 3185).



Nota:

En la sección 12.1 «Representación escotaduras de montaje» encontrará las dimensiones de las escotaduras de montaje.

- Determine a partir de los esquemas en la sección 12.1 «Representación escotaduras de montaje» las dimensiones necesarias para la escotadura.
- Realice todos los taladros y la escotadura de montaje.
- Desbarbe todos los taladros y escotaduras para evitar lesiones producidas por cantos afilados.



**¡Atención!**

**En taladros y escotaduras mal desbarbadas existe un peligro de corte, especialmente durante el montaje del refrigerador.**

## 5 Instalación

ES

### 5.3.4 Montaje exterior del refrigerador



Imagen 8: Vídeo del montaje «Montaje 600 mm» (imagen de ejemplo)

- Introduzca los seis bornes elásticos (cuatro en el refrigerador de 1,6 kW 3185830) en la parte posterior del refrigerador.  
Los clips de sujeción elásticos garantizan que el refrigerador este posicionado directamente sobre la escotadura de montaje.
  - Si el montaje no se ha realizado directamente al armario, vuelva a montar la puerta o el lateral incluyendo el refrigerador al armario.
- Corte la junta de estanqueidad incluida en la bolsa de accesorios, de forma que tenga la longitud adecuada para ser aplicada en todo el perímetro de la parte posterior del refrigerador.
  - Empiece la colocación de la junta por el canto inferior, de forma que el punto de unión de ambos extremos de la junta se encuentre en el canto inferior del equipo.
  - Aplique la junta con cuidado y lo más próxima al borde exterior de la parte posterior del refrigerador.
  - Introduzca dos espárragos en las tuercas ciegas exteriores situadas en la parte interior/posterior del refrigerador.
  - Introduzca los dos clips de sujeción de la unidad de envase en las aberturas correspondientes en el canto superior de la parte posterior del refrigerador. Estos clips impiden una caída del refrigerador de la escotadura, mientras no esta suficientemente asegurado por los espárragos.
  - Levante el refrigerador a ser posible por el cáncamo con un elevador adecuado y colóquelo momentáneamente con los dos espárragos inferiores sobre la puerta o el lateral del armario.
  - Si no es posible realizar un transporte con grúa, levante el refrigerador por la asa hasta colocarlo en la escotadura.
  - Introduzca el refrigerador en la escotadura de montaje hasta que los clips encajen detrás de la escotadura.
  - Introduzca dos espárragos en las tuercas ciegas exteriores situadas en la parte superior/posterior del refrigerador.
  - Introduzca las dos escuadras angulares de la parte superior sobre los espárragos y asegúrelas con las arandelas y tuercas hexagonales correspondientes (par de apriete máx.: 5 Nm).
  - Introduzca las dos escuadras angulares de la parte inferior sobre los espárragos y asegúrelas con las arandelas y tuercas hexagonales correspondientes (par de apriete máx.: 5 Nm).

### 5.3.5 Montar el refrigerador en el exterior de un armario de 500 mm de profundidad



Nota:

La descripción en esta sección es válida para el montaje exterior de los refrigeradores de 2 kW a 6 kW al lateral de un armario de 500 mm de profundidad. Este tipo de montaje también permite el montaje exterior en armarios de mayor profundidad.

El montaje del refrigerador de 1,6 kW a un armario de 500 mm de profundidad se realiza mediante la misma escotadura de montaje que la de un armario de mayor anchura (cf. sección 5.3.4 «Montaje exterior del refrigerador»).

- Para finalizar introduzca los dos espárragos inferiores en las tuercas ciegas interiores situadas en la parte posterior del refrigerador.
- Levante el refrigerador a ser posible por un cáncamo con un elevador adecuado y colóquelo con los espárragos sobre los orificios correspondientes del armario.
- Introduzca el refrigerador en la escotadura de montaje hasta que los clips encajen detrás de la escotadura.
- Introduzca las dos escuadras angulares de la parte superior sobre los espárragos y asegúrelas con las arandelas y tuercas hexagonales correspondientes (par de apriete máx.: 5 Nm).
- Asegure los espárragos con las arandelas y tuercas hexagonales correspondientes (par de apriete máx.: 5 Nm).



Imagen 9: Vídeo del montaje «Montaje 500 mm»

- Corte la junta de estanqueidad incluida en la bolsa de accesorios, de forma que tenga la longitud adecuada para ser colocada en todo el perímetro de la parte posterior del refrigerador.
- Empiece el posicionamiento de la junta por el canto inferior, de forma que el punto de unión de ambos extremos de la junta se encuentre en el canto inferior del equipo.
- Pegue la junta con cuidado y lo más próxima al borde exterior de la parte posterior del refrigerador.
- Introduzca los dos clips de sujeción de la unidad de envase en las aberturas correspondientes en el canto superior de la parte posterior del refrigerador. Estos clips impiden una caída del refrigerador de la escotadura, mientras no está suficientemente asegurado por los espárragos.
- Introduzca primero los dos espárragos superiores en las tuercas ciegas interiores situadas en la parte posterior del refrigerador.
- A continuación introduzca los dos espárragos en las tuercas ciegas situadas a media altura en la parte posterior del refrigerador.

## 5 Instalación

ES

### 5.3.6 Montaje parcial del refrigerador



Imagen 10: Vídeo del montaje «Montaje parcial» (imagen de ejemplo)

- Retire de la parte frontal del refrigerador la rejilla superior situada sobre la cubierta y colóquela en un lugar seguro.
- Tire hacia delante la rejilla inferior situada bajo el embellecedor.
- Extraiga del mecanismo abatible los dos perfiles de las escuadras superiores, fijadas a la cubierta del refrigerador.
- Retire la rejilla inferior de los soportes tirando hacia delante y colóquela en un lugar seguro.
- Cuidadosamente extraiga el embellecedor incluyendo la pantalla de los clips de fijación de la cubierta tirando ligeramente hacia delante.
- En la parte posterior de la pantalla, desconectar ambos conectores (conductor PE y conexión) y quitar completamente el panel de relleno del refrigerador.
- Coloque el embellecedor en un lugar seguro.
- Cuidadosamente deslice el conector incluyendo el cable a través de la entrada de cables de la cubierta.



#### ¡Atención!

**El refrigerador sólo se encuentra suficientemente estable, cuando la cubierta y el chasis se encuentran conectados el uno con el otro. Por este motivo es importante proteger especialmente el chasis de una caída, antes de retirar la cubierta.**

- Extraiga los cuatro espárragos de los cantos de la cubierta, que unen la cubierta con el chasis.
- Tire ligeramente de la cubierta (aprox. 5 cm) hacia delante, para separarla del chasis.  
En la parte lateral izquierda, aproximadamente a media altura, se encuentra la conexión del conector fusible entre la cubierta y el chasis.
- Retire el conector plano del conector fusible del chasis.

- Separe la cubierta por completo del chasis y colóquela en un lugar seguro.

En el canto superior de la parte frontal del chasis se encuentra montado un clip. Este clip impide una caída del chasis de la escotadura, mientras no se encuentra suficientemente asegurado por los espárragos.

- Levante el chasis a ser posible por el cáncamo con un elevador adecuado y colóquelo con el canteado inferior en el interior del chasis en la escotadura de montaje de la puerta o el lateral del armario.
- Si no es posible realizar un transporte con grúa, levante el chasis por la asa hasta colocarlo en la escotadura.
- Introduzca la parte superior del chasis en la escotadura de montaje hasta que el clip de detrás de la escotadura encaje.
- Asegúrese que el clip de fijación trasero está completamente fijado en la parte superior.
- Por favor, insertar también el elemento cuña desde el exterior hasta el final para sujetar el clip en la posición superior.
- Extraiga la cubierta frontal próxima al chasis.
- Monte el conector plano del conector fusible y compruebe que la cubierta y el chasis se encuentran unidos.



#### ¡Alerta!

**El conductor de protección, que conecta la cubierta y el chasis, debe conectarse siempre a ambos conectores. En caso contrario, con una conexión errónea o defectuosa del equipo, existe un peligro de lesión por descarga eléctrica.**

- Coloque la cubierta por completo sobre el chasis y una la cubierta y el chasis con los cuatro espárragos situados en los cantos de la cubierta.
- Enrosque los cuatro espárragos a los cantos de la cubierta para volver a unir la cubierta al chasis (par de apriete máx.: 4 Nm).
- Introduzca el cable de conexión del display a través del paso de cables de la cubierta hacia el exterior.
- Conecte el conector de puesta a tierra y el de conexión de la parte trasera del display.
- Monte el embellecedor.
- Coloque la rejilla inferior sobre los soportes y fije los dos perfiles del mecanismo abatible en las escuadras superiores, fijadas a la cubierta del refrigerador.
- A continuación coloque la rejilla superior.
- Si el montaje no se ha realizado directamente al armario, vuelva a montar la puerta o el lateral incluyendo el refrigerador al armario.



### 5.3.7 Montaje interior del refrigerador



Imagen 11: Vídeo del montaje «Montaje interior» (imagen de ejemplo)

- **Desmonte la rejilla superior e inferior, el embellecedor y la pantalla tal y como se ha descrito en el montaje parcial (cf. sección 5.3.6 «Montaje parcial del refrigerador»).**
- **Corte la junta de estanqueidad incluida en la bolsa de accesorios, de forma que tenga la longitud adecuada para ser colocada en todo el perímetro de la cubierta.**
- **Empiece la colocación de la junta por el canto inferior, de forma que el punto de unión de ambos extremos de la junta se encuentre en el canto inferior del equipo.**
- **Pegue la junta con cuidado y lo más próxima al borde exterior de la cubierta.**
- **Introduzca los clips de sujeción de la unidad de envase en las aberturas correspondientes en el canto superior de la parte frontal de la cubierta. Estos clips impiden una caída del refrigerador de la escotadura, mientras no este suficientemente asegurado por los espárragos.**
- **Levante el refrigerador a ser posible por un cáncamo con un elevador adecuado.**
- **Si no es posible realizar un transporte con grúa, levante el refrigerador por la asa hasta colocarlo en la escotadura.**
- **Colóquelo con las dos escuadras de la parte inferior de la cubierta en la escotadura de montaje de la puerta o lateral del armario.**
- **Introduzca el refrigerador en la escotadura de montaje hasta que los clips encajen detrás de la escotadura.**
- **Coloque las escuadras sobre los dos espárragos superiores.**
- **Coloque los ángulos en L sobre los dos espárragos inferiores.**
- **Asegure ahora desde la parte exterior del armario, los cuatro espárragos en los cantos de la cubierta con las arandelas y tuercas hexagonales correspondientes de la bolsa de accesorios (par de apriete máx.: 5 Nm).**
- **Introduzca los seis bornes elásticos (dos en el refrigerador de 1,6 kW 3185) en la cubierta del refrigerador.**

Los clip de sujeción elástica garantizan que el refrigerador este posicionado directamente sobre la escotadura de montaje.

- **Conecte el conector de puesta a tierra y el de conexión de la parte trasera del display.**
- **Monte el embellecedor.**
- **Coloque la rejilla inferior sobre los soportes y fije los dos perfiles del mecanismo abatible en las escuadras superiores, fijadas a la cubierta del refrigerador.**
- **A continuación coloque la rejilla superior.**
- **Si el montaje no se ha realizado directamente al armario, vuelva a montar la puerta o el lateral incluyendo el refrigerador al armario.**

### 5.3.8 Conectar la salida del agua de condensación

En el circuito exterior del refrigerador se encuentra montado un evaporador de agua de condensación. Este evaporador puede evaporar en un armario cerrado la cantidad de agua de condensación que se genera habitualmente de hasta 100 ml/h.

En caso de generarse cantidades mayores puede montarse adicionalmente un tubo de desagüe. A través de este tubo es posible evacuar el agua de condensación del refrigerador. Rittal dispone de un tubo adecuado como accesorio (cf. sección 13 «Accesorios»).

Para ello tenga en cuenta las siguientes observaciones:

- El tubo debe montarse con una caída constante suficiente para evitar la formación de un sifón.
- No debe presentar dobleces.
- Si se alarga el tubo no debe reducirse la sección.
- El tubo debería conducirse hasta un desagüe o un evaporador externo.



Imagen 12: Conexión para tubo desagüe de condensación

#### Legenda

- 1 Punto de conexión
- 2 Escotadura en la caja para el tubo

- **Conecte un tubo adecuado al codo de salida de condensación y asegúrelo con una brida.**
- **Monte el tubo según las indicaciones mencionadas anteriormente.**

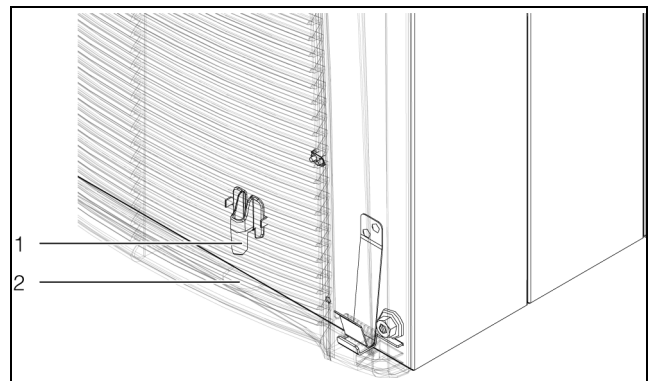
## 5.4 Conexión eléctrica

### 5.4.1 Observaciones sobre la instalación eléctrica

- Durante la instalación eléctrica tenga en cuenta todas las normativas nacionales y regionales vigentes, así como la normativa industrial.
- La instalación eléctrica debe realizarla personal técnico, que será responsable de cumplir las normativas vigentes.
- Todos los cables de la caja de conexión deben estar aislados como mínimo en función de la tensión de conexión del equipo.

#### Datos de conexión

- La tensión y frecuencia de conexión debe coincidir con los valores indicados en la placa de características. Los equipos son aptos para varias tensiones.
- El refrigerador debe conectarse a la red a través de un relé de ruptura omnipolar según categoría de sobretensión III (IEC 61058-1).
- No debe conectarse al equipo ninguna regulación de temperatura adicional.
- Para que los dispositivos de seguridad internos del equipo puedan funcionar de forma correcta en caso de fallo, la protección por fusible no debe situarse por debajo de los 15 A y deberá ser del tipo «Acción retardada».
- En caso de utilizarse un interruptor guardamotor o magnetotérmico, este debe seleccionarse según EN 60898-1 (clase de selectividad D).
- La conexión a la red debe garantizar una compensación de potencial de baja tensión externa.

#### Protección contra sobretensiones y carga de la red

- El equipo no dispone de protección propia contra sobretensión. El propietario de la instalación deberá adoptar las medidas necesarias en la red de alimentación con protección activa contra rayos y sobretensión.
- Los equipos se encuentran clasificados en la categoría de sobretensión III. La tensión de red no debe superar la tolerancia establecida en la sección 10 «Detalles técnicos».
- La corriente de descarga puede ser superior a 3.5 mA.
- Las unidades han sido testadas contra sobretensiones en fábrica. Una prueba adicional de alto voltaje, solamente debe llevarse a cabo con una fuente de alimentación (1500 VDC máx.).
- Si la red que utiliza el refrigerador incluye convertidores de frecuencia, convertidores estáticos o transformadores con una potencia total >70 kVA, el usuario deberá conectar un descargador de sobretensión Class II al cable de red del refrigerador. El dimensionamiento del descargador de sobretensión deberá establecerse según EN 61800-1. Como punto de referen-

cia del dimensionamiento pueden tomarse los siguientes valores:

Transformadores, electrónica de potencia	Energía de descarga previsible
70 kVA...100 kVA	40 J
100 kVA...200 kVA	80 J
200 kVA...400 kVA	160 J
400 kVA...800 kVA	320 J

Tab. 2: Dimensionamiento del descargador de sobretensión

#### Equipos trifásicos

- En la conexión eléctrica de los equipos inverter trifásicos, no es necesario poner atención en el campo de giro izquierdo o derecho. La electrónica integrada en los equipos establece por sí sola el sentido de rotación que corresponda.
- En equipos trifásicos, si se detecta el fallo de una fase el equipo se desconecta.
- La tensión es controlada por el inverter y en caso de fallo se desconecta.

#### Interruptor de puerta

- Cada interruptor de puerta sólo puede corresponder a un refrigerador.
- Un refrigerador puede accionar varios interruptores de puerta en conexión en paralelo.
- La sección mínima del cable de conexión es de 0,3 mm<sup>2</sup> con una longitud de cable de 2 m.
- La resistencia de la línea hacia el interruptor de puerta debe ser de como máx. de 50 Ω.
- La longitud de cable máx. permitida es de 10 m.
- El interruptor de puerta debe conectarse exclusivamente libre de potencial, sin tensiones externas.
- Con la puerta abierta el contacto del interruptor de puerta debe encontrarse cerrado.
- La tensión reducida de seguridad para el interruptor de puerta se produce en la fuente de alimentación interna: Intensidad aprox. 5 mA c.c.
- Conecte el interruptor de puerta a los bornes 5 y 6 del conector de señal.



Imagen 13: Conexiones en la parte posterior (imagen de ejemplo)

**Leyenda**

- 1 Conexión dispositivo interfaz IoT (X3)
- 2 Conexión conector de señal (X2)
- 3 Conexión conector de red (X1)

**Compensación de potencial**

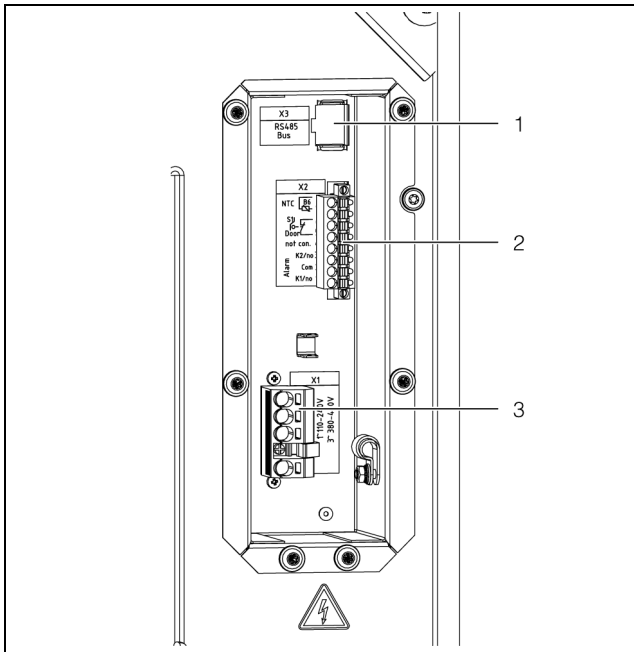
Si por motivos de EMC el equipo tuviera que conectarse a la compensación de potencial del cliente, es posible conectar en refrigeradores murales un conductor de sección apropiada al punto de conexión de la compensación de potencial. El punto de conexión se ha señalado con el símbolo de conexión necesario para ello.



Imagen 14: Punto de conexión para la compensación de potencial (imagen de ejemplo)

**Leyenda**

- 1 Punto de conexión M6

■ Realice la compensación de potencial con la tuerca, la arandela y la arandela de contacto en el punto de conexión del equipo.

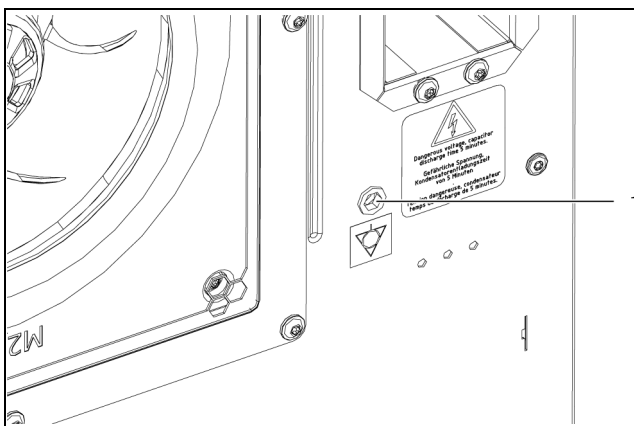

Imagen 15: Ejecución de la compensación de potencial

**Leyenda**

- 1 Terminal con conductor de protección
- 2 Arandela de contacto
- 3 Arandela
- 4 Tuerca

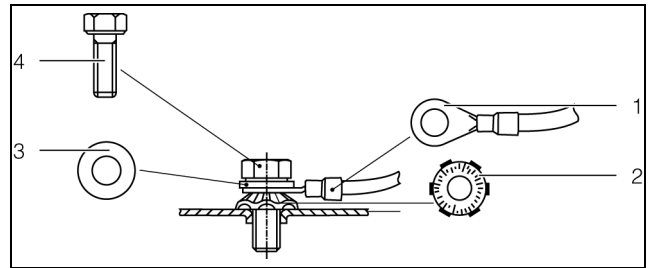

Nota:

El fusible de la línea de conexión a red no se considera según normativa un conductor de compensación de potencial.

**5.4.2 Instalar tensión de alimentación**



Nota:

- Se recomienda que el cable de red y el de señal sean apantallados.
- El blindaje de cable puede conectarse a la guía dentada (imagen 18).

■ Utilice el conector de red de la bolsa de accesorios y realice la alimentación a red según el esquema de conexión correspondiente (imagen 16 o imagen 17).



Imagen 16: Esquema de conexiones SK 3186x30, SK 3187x30 y SK 3185x30

# 5 Instalación

ES

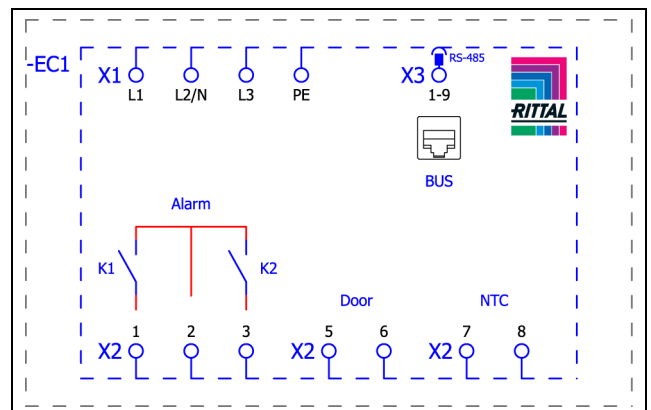

Imagen 17: Esquema de conexiones SK 3188x40 y SK 3189x40

### Leyenda

- X1 Regleta de bornes principal
- K1 Relé de fallo 1
- K2 Relé de fallo 2
- Door Interruptor de puerta Door (opcionalmente, sin interruptor de puerta: borne 5, 6 abierto)
- NTC Sensor térmico externo (opcional)
- X3 Interfaz RS 485

### Sistema de tracción

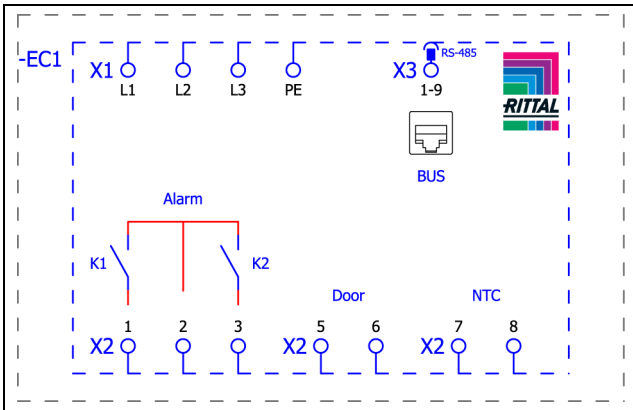
- Fije la guía dentada a la unidad de conexión. Esta guía está en la bolsa de accesorios.



Imagen 18: Montaje de la guía dentada (imagen de ejemplo)

- Establezca a continuación el ajuste de tracción.

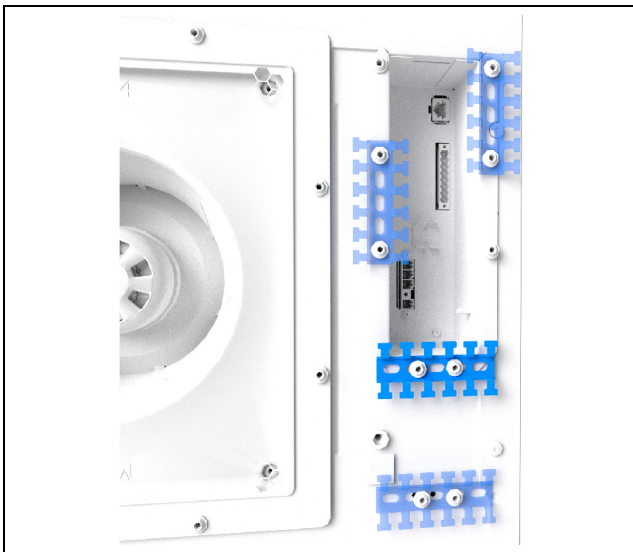

Imagen 19: Realización del ajuste de tracción con bridas (imagen de ejemplo)

En caso de conexión del refrigerador según NFPA 70 (NEC):

- Utilice en lugar de la guía dentada, la tapa para la unidad de conexión y un accesorio de conducto.

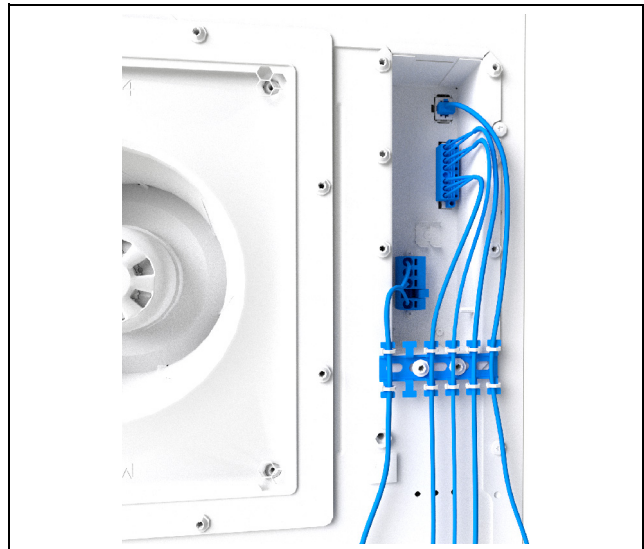

Imagen 20: Tapa para la unidad de conexión y accesorio de conducto (imagen de ejemplo)

- Utilice únicamente cables de cobre para realizar la conexión del cable de alimentación al conector de red.

### 5.4.3 Conecte el relé de indicación

Las indicaciones de sistema del refrigerador pueden transmitirse a través de dos salidas relé libres de potencial a una fuente de señal externa.

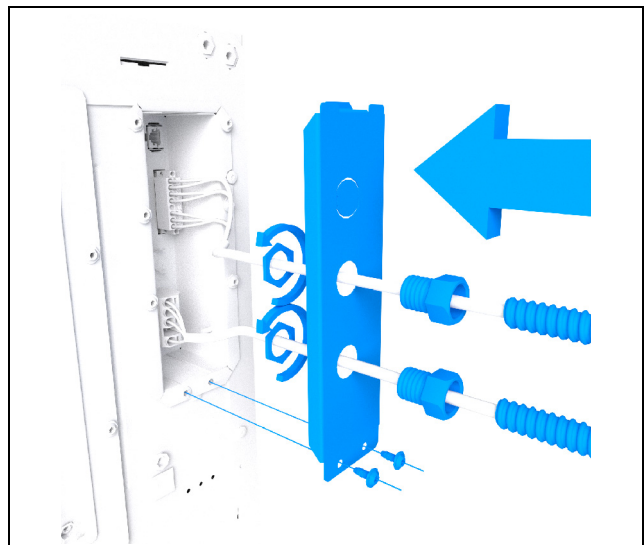

Nota:

El ajuste de fábrica de las salidas de relé bajo tensión es NO (Normally Open).

- Conectar un cable de conexión adecuado a los terminales de conexión 1 (Alarma K1) y/o 3 (Alarma K2) para la señal del conector (X2).
- Configure los relés de indicación de sistema, qué tipo de indicaciones de error deben emitirse a través de cada uno (cf. sección 7.4.3 «Relé de indicación de sistema»)

**c.a.**  
**cos  $\phi$  = 1**

I máx. = 2 A  
U máx. = 250 V

Tab. 3: Datos de contacto

#### 5.4.4 Interfaces

El refrigerador posee los siguientes interfaces para comunicarse con sistemas externos:

- Interfaz micro-USB en la parte frontal
- Interfaz RS 485 en la parte posterior
- Interfaz NFC

##### Interfaz micro-USB

En la parte frontal, a la derecha junto a la pantalla se encuentra una interfaz micro-USB. Adecuada para la conexión de una tableta o un ordenador portátil para facilitar la configuración del equipo.

- Conecte a la interfaz micro-USB una tableta o un ordenador portátil con el software RiDiag III instalado. Esta conexión no detecta otro tipo de equipos USB.

##### Interfaz RS 485

En la parte posterior de la caja de conexión se encuentra una interfaz RS 485. Aquí puede conectar el dispositivo interfaz IoT, con el cual es posible vincular el refrigerador con sistemas de monitorización, de gestión energética y/o sistemas subordinados propios del cliente.

- Conecte el dispositivo interfaz IoT, accesorio, a la interfaz RS 485 (X3).



Nota:

No es posible realizar la conexión directa del refrigerador a través de la interfaz RS 485.

##### Interfaz NFC

La interfaz NFC integrada ofrece la posibilidad de acceder al refrigerador a través de una App de smartphone. El acceso sólo es posible con la App de Rittal.

## 6 Puesta en servicio

---

ES

### 6 Puesta en servicio

---



Nota:

El aceite en el compresor debe acumularse para garantizar una lubricación y refrigeración suficientes. Por este motivo, no poner en funcionamiento el equipo durante al menos 30 minutos luego del montaje del mismo.

---

- Mantenga el tiempo de espera mínimo de 30 minutos mencionado, antes de poner en marcha el equipo.
  - A continuación, dar tensión al refrigerador. Aparecerá el logo de Rittal en la pantalla y al cabo de unos segundos la pantalla de inicio.
  - Realice los ajustes individuales en el equipo, por ej. el ajuste de la temperatura deseada o la introducción de la identificación de la red, etc. (cf. sección 7 «Manejo»).
- 



Nota:

Previamente a la puesta en marcha no es necesario comprobar ni la estanqueidad ni la presión del refrigerador. Estas comprobaciones se realizan en fábrica por parte de Rittal.

---

## 7 Manejo

### 7.1 General

El refrigerador dispone de una pantalla con función táctil, a través de la cual es posible realizar los ajustes básicos y en la cual se muestran las indicaciones de fallo. Se trata de una pantalla táctil industrial, sensible a la presión y que puede utilizarse con guantes.

Además del manejo directo a través del refrigerador, también está disponible una App para smartphone. Esta ofrece prácticamente las mismas funcionalidades que la pantalla y además ofrece adicionalmente informaciones sobre las indicaciones de fallo, así como la posibilidad de ponerse en contacto directo con el servicio de Rittal.



Nota:

- Instale otros idiomas del software RiDiag o de una herramienta online, disponible en la página web de Rittal, el firmware más reciente para poder utilizar las siguientes funciones.

### 7.2 Estructura de la pantalla

La pantalla se compone de una zona superior con fondo oscuro y una parte inferior con el menú. Esta estructura siempre es idéntica, los contenidos de ambas zonas varían en función del menú seleccionado.

#### 7.2.1 Pantalla de inicio

La pantalla de inicio se muestra siempre cuando el refrigerador trabaja en modo normal de funcionamiento y mientras no se produzca una indicación de fallo.



Imagen 21: Estructura de la pantalla de inicio

#### Leyenda

Pos.	Denominación	Iconos posibles
1	Indicación de temperatura interior (2 dígitos °C/3 dígitos °F)	Números de 0-9
2	Escala EER: Área 0...20 / valor medio EER actual de las últimas 24 horas	EER

Tab. 4: Lista de los iconos con descripción

Pos.	Denominación	Iconos posibles
3	Escala Ti: Área 20...60 / Valor: Temperatura media interior del armario durante las últimas 24 horas	
4	Indicación unidad de temperatura	°C °F
5	Conexión USB (si se encuentra conectado)	
6	Autocomprobación (si se encuentra iniciado)	
7	Conexión NFC (máx. 120 segundos tras la conexión)	
8	Tipo de refrigeración	
9	Regulación según ...	
10	Sensor externo	
11	Menú de información	
12	Indicaciones del sistema (si existentes)	
13	Icono de mantenimiento (si se precisa)	
14	Configuración	

Tab. 4: Lista de los iconos con descripción

#### Tipo de refrigeración

El tipo de refrigeración actual se indica con uno de los siguientes iconos.

Símbolo	Parámetro
	Refrigeración con funcionamiento del compresor sin el heat pipe
	Refrigeración con funcionamiento del compresor con el heat pipe
	Refrigeración sólo por heat pipe

Tab. 5: Iconos disponibles para el tipo de refrigeración actual

# 7 Manejo

ES

Símbolo	Parámetro
	Sin refrigeración

Tab. 5: Iconos disponibles para el tipo de refrigeración actual

## 7.2.2 Modificación de uno de los valores de parámetros

Al modificar un valor de parámetro se modifica la indicación, incluyendo la barra de menú.



Imagen 22: Pantalla para modificar el valor de un parámetro

### Leyenda

- 1 Pantalla principal
- 2 Barra de mando

En el centro de la pantalla principal se muestra el valor de parámetro seleccionado. La modificación de este valor se realiza siempre de la misma forma. Este proceso se explica a continuación mediante el ajuste de la temperatura deseada:

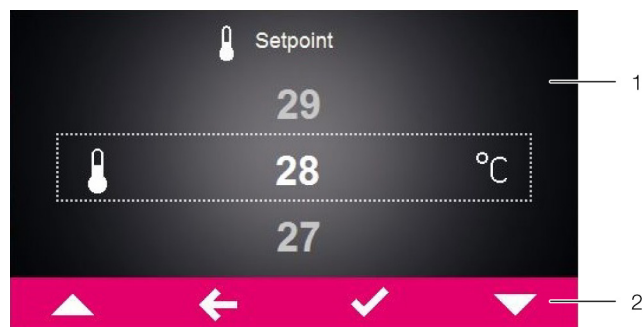

- Haga clic en la pantalla principal sobre el botón «Configuración».
- Introduzca el PIN para obtener el acceso a las pantallas de la zona de «Configuración». El PIN preajustado es «22».
- Clicar en el símbolo «Temperatura».
- Haga clic sobre el símbolo «Modo de regulación»
- Seleccione el modo de regulación deseado.
- Modifique el valor ajustado mediante los botones «Arriba» y «Abajo» hasta introducir el valor deseado.
- Alternativamente puede seleccionar directamente el valor mayor o menor.
- Confirme el valor ajustado mediante el botón «OK».
- Mediante el botón «Back» se consigue salir de la pantalla actual.

## 7.3 Menú de información

- Haga clic sobre el símbolo «Información» para visualizar la lista de pantallas disponibles.

Símbolo	Parámetro
	Info temperatura



Tab. 6: Área «Informaciones»

Símbolo	Parámetro
	Info aparatos
	Info eficiencia

Tab. 6: Área «Informaciones»

## 7.3.1 Información temperatura







- Haga clic sobre el símbolo «Info temperatura». Se muestra la temperatura ambiente y la temperatura interior, como valores medios de las últimas 24 horas de servicio.

Símbolo	Parámetro
	ØT.Ambiente 24h Temperatura ambiente (temperatura exterior) media de las últimas 24 horas de servicio.
	ØT.Interna 24h Temperatura interior media de las últimas 24 horas de servicio.

Tab. 7: Área «Informaciones de temperatura»





## 7.3.2 Informaciones equipo

- Haga clic sobre el símbolo «Info aparatos». Se muestra una lista con informaciones generales del equipo.
- Desplácese mediante los botones «Arriba» y «Abajo» a través de la lista.

Símbolo	Parámetro
	Nº de serie
	Fecha producción YYYY-MM-DD
	Hardware Release x.xx.xx
	Firmware Release x.xx.xx
	Software Release x.xx.xx
	Último update YYYY-MM-DD

Tab. 8: Área «Info aparatos»



Símbolo	Parámetro
	Último manten. YYYY-MM-DD
	Nombre disp. cli. Nombre asignado por parte del cliente al equipo. Este nombre puede asignarse a través del software RiDiag y a través de la App Blue e+ para diferenciar equipos distintos.
	Modo reg. act.
	Si el equipo se ha configurado como «esclavo»: N° esclavo.

Tab. 8: Área «Info aparatos»

### 7.3.3 Información de eficiencia

#### ■ Haga clic sobre el símbolo «EER»

Se muestra el valor medio de eficiencia (EER) de las últimas 24 horas de servicio. El valor de eficiencia es la relación de la potencia de refrigeración generada con la potencia eléctrica utilizada.

Símbolo	Parámetro
	Valor medio de eficiencia (EER) de las últimas 24 horas de servicio.

Tab. 9: Área «Informaciones de eficiencia»

## 7.4 Menú de configuración

#### ■ Haga clic sobre el símbolo «Configuración».

Aparecerá una pantalla en la cual deberá introducir el PIN para poder acceder a las pantallas secundarias.



Nota:

El PIN ajustado de fábrica es «22».

■ Desplácese mediante los botones «Arriba» y «Abajo» a través del primer dígito hasta que los números del «0» al «9» muestren la cifra deseada.

■ Confirme su selección con el botón «OK».





■ Desplácese mediante los botones «Arriba» y «Abajo» a través del segundo dígito hasta que los números del «0» al «9» muestren la cifra deseada.

■ Confirme su selección con el botón «OK».

Se muestra la lista de las pantallas secundarias.

Símbolo	Parámetro
	Temperatura Ajustes de la temperatura deseada y el modo de regulación.



Tab. 10: Área «Configuración»

Símbolo	Parámetro
	Red Indicaciones de informaciones de red del dispositivo interfaz IoT (3124300)
	Relé alarma Ajustes del relé de indicación de sistema.
	Esteras filtrant.
	Idioma display Selección del idioma en el cual se muestran los textos en la pantalla.
	Autocomprobación Realizar una autocomprobación.

Tab. 10: Área «Configuración»

### 7.4.1 Temperatura

■ Haga clic sobre el símbolo «Temperatura» para visualizar la lista de pantallas disponibles.

Símbolo	Parámetro
	Cambiar unidad Ajuste de la unidad «°C» o «°F»
	Modo regulación
	Valor lím. alarma Valor límite de la temperatura, el cual al superarse se transmite una indicación de alarma.

Tab. 11: Área «Temperatura»

#### Cambiar unidad

Todos los valores de temperatura del equipo pueden mostrarse en grados centígrados «°C» o en grados Fahrenheit «°F».

■ Haga clic sobre el símbolo «Cambiar unidad».

■ Modifique la unidad deseada («°C» o «°F») mediante los botones «Arriba» y «Abajo».

■ Confirme la selección con el botón «OK».

#### Modo regulación

El refrigerador controla la potencia de refrigeración según uno de los tres valores de temperatura siguientes:

– **Temp. interior:** La temperatura a la cual se encuentra el aire absorbido del armario en el refrigerador.

– **Sensor externo:** La temperatura detectada con un sensor de temperatura externo en uno de los denominados hot-spots del armario.

– **Temp. exterior:** temperatura detectada con un sensor de temperatura externo situado en la salida de aire frío del refrigerador.

## Modo de regulación «sensor externo»

Tenga en cuenta las siguientes indicaciones al seleccionar la posición del sensor. El sensor **no debe**

- estar expuesto de forma directa al aire frío expulsado por el refrigerador,
- estar expuesto a fuentes de calor externas o a radiaciones caloríficas,
- estar expuesto a la humedad,
- estar ubicado el cable de conexión en la proximidad de cables de c.a.,
- tener los primeros 10 cm del cable de conexión a partir del sensor situados a diferentes niveles de temperatura.

El sensor **debe**

- estar en el campo de acción del refrigerador,
- estar rodeado de suficiente aire en movimiento, que se haya mezclado con el aire expulsado por el refrigerador,
- estar a una distancia suficiente de materiales sólidos o líquidos.

## Modo de regulación «temperatura exterior»

- Sitúe el sensor térmico en el centro de la salida de aire frío del refrigerador (imagen 23).



Imagen 23: Sensor térmico delante de la salida de aire frío (imagen de ejemplo)

### Leyenda

- 1 Cable del sensor
- 2 Bridas para cables (2x)
- 3 Sensor

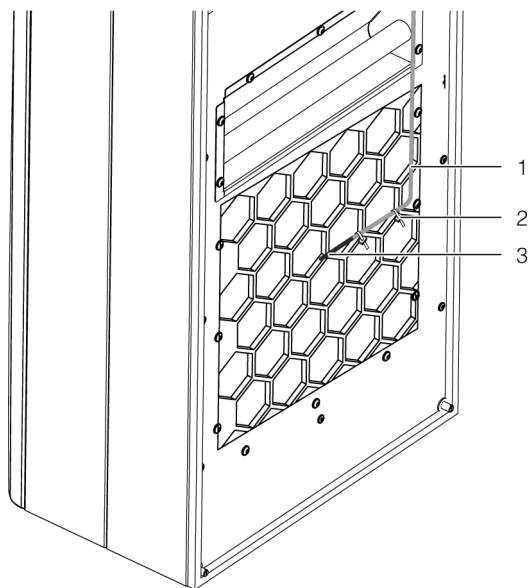

Nota:

El sensor no debe estar en contacto con el armario eléctrico.



Nota:

Para garantizar la exactitud de la temperatura de salida, debería haberse instalado como mínimo un 50 % de la potencia de refrigeración total como potencia de pérdida. Encontrará la potencia en la curva característica de los equipos.

## Selección del modo de regulación

- Haga clic sobre el símbolo «Modo regulación»

Se muestra el valor teórico actual del modo de regulación ajustado actualmente.

- Seleccione el modo de regulación deseado:

Símbolo	Parámetro	Valor teórico	Ajuste de fábrica
	Temperatura Interior	20°C (68°F) ... 50°C (122°F)	35°C (95°F)
	Sensor externo		
	Temperatura exterior	18°C (64°F) ... 28°C (82°F)	24°C (75°F)

Tab. 12: Área «Modo de regulación»

En la página resumen se muestra también el símbolo correspondiente para el modo de regulación seleccionado.



Nota:

El sensor externo se encuentra disponible como accesorio de Rittal (cf. sección 13 «Accesorios»).

- Modifique el valor teórico mediante los botones «Arriba» y «Abajo» o seleccione directamente la temperatura deseada.
- Confirme la selección con el botón «OK».

## Valor límite alarma

Este valor límite se utiliza para una indicación de alarma. El valor ajustado debe situarse por encima del valor teórico, al cual se ha ajustado el refrigerador.

Por ejemplo:

- Valor de ajuste: 35°C (95°F)
- Alarma límite mín.: 38°C (100°F)
- Alarma límite max.: 50°C (122°F)

Símbolo	Parámetro	Valor límite alarma	Ajuste de fábrica
	Temperatura Interior	3 K...15 K	5 K
	Sensor externo		
	Temperatura exterior	12 K...24 K	14 K

Tab. 13: Valor límite alarma

- Haga clic sobre el símbolo «Valor límite alarma»
- Modifique el valor teórico mediante los botones «Arriba» y «Abajo» o seleccione directamente la temperatura deseada.
- Confirme la selección con el botón «OK».

**Nota:**

En el modo «sensor externo» y «temperatura de salida», el refrigerador controla adicionalmente la temperatura del aire absorbido. Ante el riesgo de superación del valor límite de alarma ajustado (por ej. a causa del aumento de la potencia de pérdida), se incrementará la potencia de refrigeración durante el periodo de tiempo de riesgo y disminuirá el valor teórico ajustado.

Ejemplo del modo de regulación «temperatura de salida»:

- Valor teórico: 24°C (75°F)
- Valor límite de alarma: 38°C (100°F)

Situación inicial:

- Temperatura del aire absorbido: 37°C (< valor límite alarma)
- Temperatura del aire expulsado: 24°C (= valor teórico)

En caso de superar el valor límite de alarma:

- Temperatura del aire absorbido: 39°C (> valor límite alarma)
- Temperatura del aire expulsado: 22°C (< valor teórico)

Al alcanzar un valor inferior al valor límite de alarma a causa del aumento de la potencia de refrigeración:

- Temperatura del aire absorbido: 37°C (< valor límite alarma)
- Temperatura del aire expulsado: 24°C (= valor teórico)

### 7.4.2 Red

- Haga clic sobre el símbolo «Red» para visualizar la lista de pantallas disponibles.

Símbolo	Parámetro
	Red on/off
	Info red

Tab. 14: Área «Red»

#### Red on/off

Aquí puede activar o desactivar la transmisión de datos hacia el dispositivo interfaz IoT. La transmisión de datos se encuentra activada por defecto.

- Haga clic sobre el símbolo «Red on/off».
- Seleccione la configuración deseada en la pantalla.
- Confirme la selección con el botón "OK".

Símbolo	Parámetro
	Red off
	Red on

Tab. 15: Ajustes para la transmisión de datos

#### Info red

Aquí obtendrá los datos IP de la conexión del dispositivo interfaz IoT en la red.

- Haga clic sobre el símbolo «Info red» para visualizar la lista de pantallas disponibles.

Símbolo	Parámetro
	IPv4
	IPv6

Tab. 16: Selección de la versión del protocolo

#### IPv4

- Haga clic sobre el símbolo «IPv4».
- Se muestra una lista con informaciones generales de los ajustes IPv4.
- Desplácese mediante los botones «Arriba» y «Abajo» a través de la lista.

Parámetro	Ajuste
DHCP	off/on
Dirección IP	xxx.xxx.xxx.xxx

Tab. 17: Ajustes de IPv4

Parámetro	Ajuste
Máscara red	xxx.xxx.xxx.xxx
Direc. router	xxx.xxx.xxx.xxx

Tab. 17: Ajustes de IPv4

### IPv6

- Haga clic sobre el símbolo «IPv6». Se muestra una lista con informaciones generales de los ajustes IPv6.
- Desplácese mediante los botones «Arriba» y «Abajo» a través de la lista.
- Haga clic sobre las entradas deseadas para ver las direcciones IPv6.



Parámetro	Ajuste
DHCP	off/on
IP address 1	...
IP address 2	...
Auto address	...
Link-local addr.	...

Tab. 18: Ajustes de IPv6

### 7.4.3 Relé de indicación de sistema

En la caja de conexión en la parte posterior del equipo se encuentran dos salidas de relé libres de potencial, a través de las cuales pueden transmitirse indicaciones de sistema del refrigerador a una fuente de señal externa (cf. sección 5.4.3 «Conecte el relé de indicación»). Las salidas de relé pueden configurarse aquí.

- Haga clic sobre el símbolo «Relé de indicación de sistema» para visualizar la lista de pantallas disponibles.

Símbolo	Parámetro
	Cambiar NO/NC Circuito del relé de indicación de sistema como contacto de reposo o de trabajo.
	Lista funciones Asignación de una función al relé de indicación de sistema correspondiente.

Tab. 19: Área «Relé de indicación de sistema»





**Nota:**  
Para los ajustes de fábrica de la asignación del sistema de la alarma, ver sección 7.6 «Lista de las indicaciones de sistema» (Tab. 23).

### Modificar NO/NC

Aquí puede introducir la lógica de conexión de la salida de relé, si desea que sea utilizado como contacto de reposo (Normalmente cerrado) o como contacto de trabajo (Normalmente abierto).

- Haga clic sobre el símbolo «Cambiar NO/NC».
- Seleccione la lógica de conexión deseada:
- Confirme la selección con el botón «OK».

Símbolo	Parámetro
	Normally open Conexión del relé de indicación de sistema como contacto de trabajo.
	Normally closed Conexión del relé de indicación de sistema como contacto de reposo.

Tab. 20: Lógica de conexión del relé de indicación de sistema





**Nota:**  
El ajuste de fábrica de las salidas de relé bajo tensión es NO (Normalmente abierto).

### Lista de funciones

Aquí establece que indicaciones de fallo deben conducir a la conexión de la salida de relé correspondiente.



- Haga clic sobre el símbolo «Relé 1» o «Relé 2» y seleccione así el relé de indicación de sistema al cual desea asignarle una función.
- Seleccione de la lista de fallos la función que debe generar la conexión de la salida de relé seleccionada anteriormente.
- Asigne a la salida de relé en caso necesario otras funciones, la salida se conectará cuando como mínimo una de las funciones asignadas genere una indicación de fallo.
- Confirme la selección con el botón «OK».
- Configure la otra salida de relé en caso necesario con otras funciones.

Símbolo	Parámetro
	Asignación de relé 1
	Asignación de relé 2

Tab. 21: Lista de las funciones

### 7.4.4 Esteras filtrantes

- Haga clic sobre el símbolo «Estera filtrante» para visualizar la lista de pantallas disponibles.

Símbolo	Parámetro
	Ref. filtro
	Tolerancia alarma

Tab. 22: Zona «Estera filtrante»

### Referencia filtro

Esta opción permite ajustar el equipo de forma permanente a un funcionamiento con estera filtrante.

- Haga clic sobre el símbolo «Referencia filtro».
- Haga clic sobre el símbolo «Nueva estera filtrante».
- Confirme la selección con el botón «OK».

Si el equipo ya se encuentra ajustado a un funcionamiento con esteras filtrantes, es posible restablecer el mensaje del sistema «Sustituir filtro» clicando sobre la opción del menú «Nueva estera filtrante».



Nota:

El mensaje se restablece automáticamente cuando el equipo detecta un aumento del caudal del aire en el circuito exterior gracias al uso de una nueva estera filtrante. La evaluación del caudal del aire solo tiene lugar con el uso del sistema de compresión a una velocidad constante y su duración es de varios minutos.

### Tolerancia alarma

Esta opción permite ajustar la tolerancia de la alarma en uno de los cinco niveles o desactivar el control de la estera filtrante. Al superar la tolerancia de la alarma ajustada aparecerá el mensaje del sistema «Sustituir filtro» en el display.

Ejemplo:

- Valor teórico: 35°C (95°F)
- Temperatura exterior: 20°C (68°F)

La selección del nivel de tolerancia de la alarma «medio» comporta tolerar una reducción del caudal del aire en el circuito exterior de aprox. un 35 %. A partir de este valor se activa el mensaje del sistema «Sustituir filtro» en el display.

- Haga clic sobre el símbolo «Tolerancia alarma».
- Modifique la tolerancia de la alarma («muy baja» – «muy alta») o desactive el control de la estera filtrante mediante el botón «Arriba» o «Abajo»
- Seleccione alternativamente el nivel deseado (ajuste de fábrica: nivel «Medio»).
- Confirme la selección con el botón «OK».



Nota:

Cuanto más disminuye el caudal de aire del circuito exterior más se reduce la potencia máxima de refrigeración y la eficiencia energética del refrigerador.

En la siguiente imagen puede verse la evolución de la potencia de refrigeración en función del caudal de aire en el circuito exterior, así como el valor límite de alarma (imagen 24).



Imagen 24: Ejemplo de la evolución de la potencia de refrigeración



Nota:

- Aunque se desactive el control de la estera filtrante (nivel «Desactivar»), sigue siendo posible seleccionar un nivel de tolerancia del filtro. Al superar el valor límite el mensaje del sistema que aparecerá en el display será «Limpiar condensador» en lugar de «Sustituir filtro».
- Si se desactiva el control de la estera filtrante y no se selecciona un nivel de tolerancia del filtro, no se activará ningún mensaje del sistema.

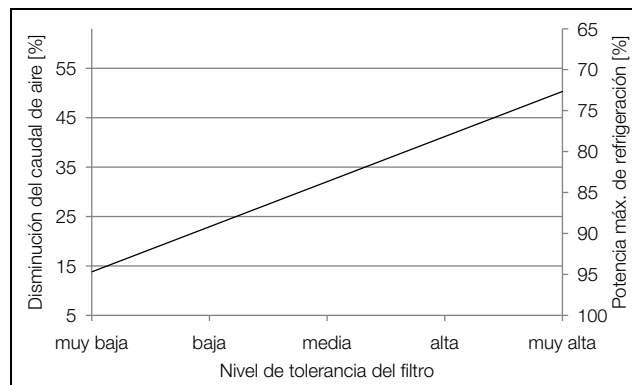
### 7.4.5 Ajustes de idioma

Todas las indicaciones del equipo pueden visualizarse en 21 idiomas diferentes.

- Haga clic sobre el símbolo «Idioma display».
  - Desplácese mediante los botones «Arriba» y «Abajo» hasta el idioma deseado.
  - Confirme el idioma seleccionado con el botón «OK».
- De inmediato se modifica el idioma y todas las indicaciones del menú se muestran en el idioma seleccionado.

### 7.4.6 Autocomprobación

En caso de un fallo del equipo, que no genera una indicación de fallo, puede ser recomendable comprobar el funcionamiento de todos los componentes mediante una autocomprobación. Mientras se ejecuta la autocomprobación, el equipo funciona con normalidad.



- Haga clic sobre el símbolo «Autocomprobación»
- Confirme el inicio de la autocomprobación mediante el botón «OK».

Se ejecuta la autocomprobación del equipo, durante la cual se muestra una barra de progreso en la pantalla. Al finalizar la comprobación se muestra o bien la indicación «Equipo OK» o bien «Comprobar fallo».

■ En caso necesario compruebe a partir de la lista de fallos, los fallos indicados en el equipo.

## 7.5 Indicaciones de sistema

En el equipo se distinguen tres tipos de indicaciones de sistema diferentes:

- Perturbaciones 
- Fallos 
- Mantenimiento 

Cuando se detecta una indicación, aparece el símbolo «Indicaciones de sistema» en la barra del menú (imagen 21, posición 13). En la sección 7.6 «Lista de las indicaciones de sistema» encontrará una lista de todas las indicaciones de sistema posibles.

■ Haga clic sobre el símbolo «Indicaciones de sistema»  
Se muestra una lista con todas las indicaciones de sistema pendientes. Las diferentes indicaciones se ordenan en la lista en función de las tres categorías mencionadas anteriormente en orden ascendente.

Cuanto una indicación de fallo sólo puede ser solucionada por el servicio de Rittal, aparece junto a la indicación el símbolo «Servicio» .

■ En este caso rogamos se ponga en contacto con el servicio de Rittal (cf. sección 14 «Direcciones de servicio técnico»).

### 7.5.1 Aparición de una perturbación

Si se produce una perturbación en la pantalla de inicio aparece una indicación de fallo superpuesta.



Imagen 25: Pantalla al producirse una perturbación

#### Legenda

- 1 Superposición
- 2 Barra de menú de color rojo

Esta superposición de una indicación sobre la pantalla de inicio se produce en tres casos:

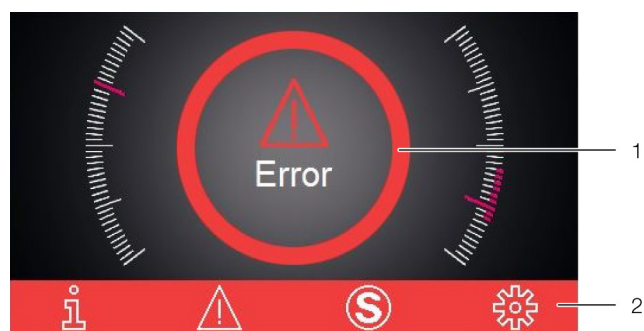
1. Se ha producido una perturbación en el equipo.
2. Se ha producido una perturbación en uno de los equipos de la conexión maestro-esclavo.
3. La puerta del armario se encuentra abierta y un contacto de puerta conectado emite la indicación correspondiente.

Si no es posible solucionar las perturbaciones por el mismo usuario, aparece adicionalmente el símbolo de servicio (imagen 21, posición 14).

■ Póngase en contacto con el servicio de Rittal, si no puede solucionar el fallo (cf. sección 14 «Direcciones de servicio técnico»).

### 7.5.2 Indicación con fallo

En caso de haberse producido fallos o si son necesarios trabajos de mantenimiento, en la barra de menú aparece el símbolo «Indicación de sistema» (cf. sección 7.5 «Indicaciones de sistema»).

La mayoría de indicaciones de sistema desaparecen por sí solas tras solucionarse el fallo.



Imagen 26: Pantalla con indicación de fallo

#### Legenda

- 1 Menú «Fallo»
- 2 Indicación de fallo

Si se genera una indicación de fallo que no puede ser solucionada por el usuario o que no desaparece por sí sola, aparecerá el símbolo «Servicio» junto a la indicación de fallo, así como en la barra de mando junto al símbolo para indicaciones de sistema (imagen 27, posición 2).

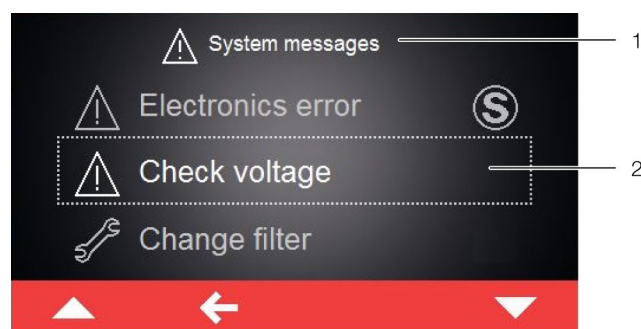

Imagen 27: Pantalla con indicación de fallo

#### Legenda

- 1 Menú «Fallo»
- 2 Indicación de fallo
- 3 Botón «Return»

■ Póngase en contacto con el servicio de Rittal (cf. sección 14 «Direcciones de servicio técnico»).

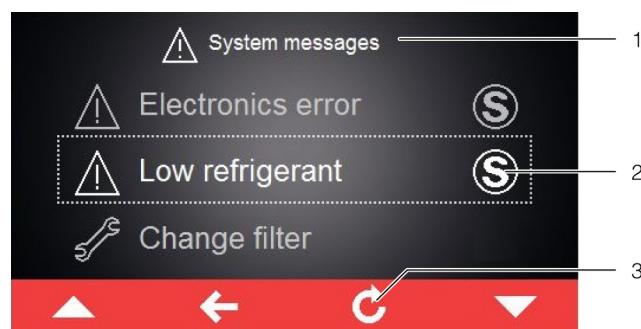
■ Cancele la indicación de fallo haciendo clic sobre el botón «Return».

## 7.6 Lista de las indicaciones de sistema

En la pantalla se indican en la lista de fallos (cf. sección 7.5 «Indicaciones de sistema») las indicaciones de fallo pendientes con el símbolo correspondiente. En esta sección encontrará información ampliada sobre la solución de cada uno de los fallos.











En la sección 14 «Direcciones de servicio técnico» encontrará los datos de contacto del Servicio Rittal.

Indicación del sistema	Salida relé de alarma (ajuste de fábrica)	Medidas para solucionar el fallo o la perturbación
Puerta abierta 	–	Por favor cierre la puerta del armario o compruebe el interruptor de puerta. La indicación de fallo desaparece automáticamente aprox. 30 segundos tras aplicar la solución.
Temper. int. alta 	–	La temperatura interior medida supera el valor de alarma ajustado en su refrigerador. Por favor compruebe las indicaciones de fallo y mantenimiento o compruebe el equipamiento de su refrigerador. Si tiene alguna duda póngase en contacto con el Servicio Rittal.
Sustituir filtro 	–	La estera filtrante de su refrigerador está sucia. Rogamos sustituya o limpie la estera filtrante y confirme la sustitución realizando un reset en la lista de indicaciones de sistema de la pantalla del refrigerador.
Limpiar condens. 	–	El condensador de su refrigerador está sucio. Rogamos retire la rejilla superior y limpie el intercambiador de calor, por ej. con aire comprimido. La indicación de fallo desaparece automáticamente aprox. 30 segundos tras aplicar la solución.
Flujo aire c.ext. 	1	La entrada o salida de aire del circuito exterior se encuentra bloqueada. Por favor solucione el bloqueo o compruebe el mantenimiento de las distancias mínimas de la entrada y salida de aire.
Flujo aire c.int. 	–	La entrada o salida de aire del circuito interior se encuentra bloqueada. Por favor solucione el bloqueo o compruebe el mantenimiento de las distancias mínimas entre la entrada y salida de aire y los componentes en el armario.
VEE defectuosa 	–	Se ha detectado un fallo en la válvula de expansión. Rogamos contacte con el Servicio Rittal.
Temp. ext. alta 	–	Su refrigerador está trabajando a una temperatura exterior excesiva. Rogamos garantice que la temperatura exterior no supere el nivel admitido (-20°C...+60°C).
Falta m. refrig. 	2	Su refrigerador indica una falta de medio refrigerante en el circuito activo del medio. Rogamos se ponga en contacto inmediato con el Servicio Rittal. La indicación de sistema debe cancelarse manualmente tras solucionar el problema.
Ind. condensación 	1	Rogamos compruebe si la salida de agua de condensación se encuentra bloqueada y en caso necesario solucione el bloqueo. Si no puede solucionar el problema contacte con el Servicio Rittal.

Tab. 23: Indicaciones de fallo





# 7 Manejo

ES

Indicación del sistema	Salida relé de alarma (ajuste de fábrica)	Medidas para solucionar el fallo o la perturbación
Vent.int.Alarma 1 	1	El ventilador del circuito interior de su refrigerador se encuentra bloqueado. Rogamos compruebe el bloqueo y elimínelo. Si no encuentra ninguna causa de bloqueo, sustituya el ventilador del circuito interior. Puede solicitar la pieza de recambio directamente a Rittal a través de la App Blue e+. Utilice para ello el formulario de contacto «Realizar consulta de mantenimiento».
Vent.int.Alarma 2 	1	El ventilador del circuito interior de su refrigerador está defectuoso. Por favor sustituya el ventilador del circuito interior. Puede solicitar la pieza de recambio directamente a Rittal a través de la App Blue e+. Utilice para ello el formulario de contacto «Crear indicación de fallo».
Vent.ext.Alarma 1 	1	El ventilador del circuito exterior de su refrigerador se encuentra bloqueado. Rogamos compruebe el bloqueo y elimínelo. Si no encuentra ninguna causa de bloqueo, sustituya el ventilador del circuito exterior. Puede solicitar la pieza de recambio directamente a Rittal a través de la App Blue e+. Utilice para ello el formulario de contacto «Realizar consulta de mantenimiento».
Vent.ext.Alarma 2 	1	El ventilador del circuito exterior de su refrigerador está defectuoso. Por favor sustituya el ventilador del circuito exterior. Puede solicitar la pieza de recambio directamente a Rittal a través de la App Blue e+. Utilice para ello el formulario de contacto «Crear indicación de fallo».
Refr. Inverter 	–	La carcasa del inverter de su refrigerador está sucia. Por favor, retire la rejilla del filtro y la tapa, y límpielas, por ejemplo con aire comprimido. La indicación de fallo desaparece automáticamente aprox. 30 segundos tras aplicar la solución.
Avería compresor 	2	El compresor de su refrigerador indica una función de fallo. Rogamos se ponga en contacto inmediato con el Servicio Rittal.
Avería sensor xx 	1	El sensor xx de su refrigerador indica una rotura de sensor. Rogamos se ponga en contacto con el Servicio Rittal.
Fallo sensor ext. 	1	El sensor externo no está conectado o funciona incorrectamente. Por favor, comprobar la conexión o seleccionar otro modo de control.
Controlar tensión 	1	Su refrigerador está trabajando fuera de las tensiones admisibles. Rogamos compruebe la alimentación de tensión al refrigerador y tenga en cuenta la información de la placa de características. Compruebe también si en la alimentación trifásica las tres fases se encuentran conectadas de forma correcta.
Fallo electrónica 	2	La electrónica de su refrigerador indica un fallo. Rogamos se ponga en contacto con el Servicio Rittal.
Controlar parám. 	–	Debido a un error, el refrigerador ha sido reiniciado con los valores predeterminados de fábrica. Por favor, verificar los mensajes actuales o contactar con el servicio técnico de Rittal.

Tab. 23: Indicaciones de fallo



Indicación del sistema	Salida relé de alarma (ajuste de fábrica)	Medidas para solucionar el fallo o la perturbación
Fallo inverter 	2	El invertidor de su refrigerador indica una función de fallo. Rogamos se ponga en contacto con el Servicio Rittal.
Modo emerg. act. 	-	Debido a un error, su refrigerador sólo funciona al 50% de su rendimiento. Por favor, solucione este error o contacte con el servicio técnico de Rittal.
Fase compresor 	2	El compresor de su refrigerador indica una función de fallo. Rogamos contacte con el Servicio Rittal.
Sobrecarga 	1	Rogamos compruebe los componentes de su refrigerador. Si tiene alguna duda póngase en contacto con el Servicio Rittal.
Alarma ref. act. 	-	La función principal activa de su refrigerador está defectuosa. Por favor póngase en contacto con el Servicio Rittal o compruebe el equipamiento de su refrigerador.

Tab. 23: Indicaciones de fallo

## 8 Inspección y mantenimiento

### 8.1 Indicaciones de seguridad en tareas de mantenimiento

Para realizar las tareas de mantenimiento debe abrirse el equipo. Existe un peligro de lesión por descarga eléctrica.

- Desconecte la alimentación de tensión antes de realizar tareas de mantenimiento.
- Proteja la alimentación de tensión de conexiones involuntarias.
- Desconecte el cable de conexión eléctrica en la caja de conexión del refrigerador de la conexión de red.
- A continuación espere como mínimo unos cinco minutos antes de manipular el equipo. Transcurrido ese tiempo los condensadores instalados en el equipo se encontraran descargados.
- Tenga también en cuenta las fuentes de tensión abiertas durante la manipulación en el armario.
- Si es necesario desconecte todo el armario de la red. Además existe riesgo de lesiones en bordes afilados, por ej. en las rejillas del intercambiador de calor.
- Realice todos los trabajos de mantenimiento con guantes resistentes a cortes.

Tras el desmontaje de la cubierta existe riesgo de quemaduras en las superficies calientes de los componentes del interior del equipo.

- Espere como mínimo diez minutos antes de realizar trabajos en el interior del equipo.

### 8.2 Indicaciones para el circuito de refrigeración

Viene provisto de fábrica con la cantidad necesaria de fluido frigorífico, habiéndose comprobado su estanqueidad y efectuado una prueba de funcionamiento. El circuito de refrigeración no requiere mantenimiento y es un sistema herméticamente cerrado. Así pues no es necesario que el usuario realice trabajos de mantenimiento en el circuito de refrigeración.



**¡Atención!**  
**Los trabajos de reparación en el circuito de refrigeración deben ser realizados exclusivamente por personal técnico.**

### 8.3 Tareas de mantenimiento en el refrigerador

Únicamente los componentes del circuito de aire exterior pueden limpiarse de vez en cuando, según la suciedad acumulada, con un aspirador o aire comprimido.



Nota:  
Los intervalos de mantenimiento mencionados a continuación dependen del grado de suciedad del aire ambiental. En entornos con aire muy sucio los intervalos se reducen.

- Limpie el exterior y el interior del refrigerador tras como mínimo cada 5000-8000 horas de funcionamiento, según lo descrito en la sección 8.4 «Limpieza mediante aire comprimido».
- Elimine la suciedad resistente impregnada de aceite con un detergente no inflamable, por ej. detergente en frío.



**¡Atención!**  
**No utilice nunca líquidos inflamables para realizar la limpieza del equipo.**

Los ventiladores incorporados exentos de mantenimiento llevan cojinetes de bolas, están protegidos contra la humedad y el polvo, y provistos de un dispositivo de vigilancia de la temperatura.

- Rittal recomienda realizar una comprobación de los ventiladores del refrigerador, por ej. de ruidos, transcurridas 40000 horas de funcionamiento.

### 8.4 Limpieza mediante aire comprimido

#### 8.4.1 Desmontaje en caso de montaje interior

Los refrigeradores con montaje interior en el armario deben desmontarse por completo de la escotadura de montaje para realizar la limpieza con aire comprimido.

- Desmonte el refrigerador de la escotadura de montaje procediendo en el orden inverso al montaje (cf. sección 5.3.7 «Montaje interior del refrigerador»).
- Para ello fije los espárragos con un destornillador para poder retirar las tuercas de fijación.
- A continuación desmonte el equipo según lo descrito en la sección 8.4.2 «Desmontaje del equipo».

#### 8.4.2 Desmontaje del equipo



Nota:  
El montaje del equipo se realiza en el orden inverso al montaje.

- Retire de la parte frontal del refrigerador la rejilla superior situada sobre la cubierta y colóquela en un lugar seguro.



Imagen 28: Desmontaje de la rejilla superior (imagen de ejemplo)

**Leyenda**

- 1 Clip de fijación
- 2 Cubierta
- 3 Rejilla superior
- 4 Embellecedor en el refrigerador

- Tire hacia delante la rejilla inferior situada bajo el embellecedor.
- Extraiga del mecanismo abatible los dos perfiles de las escuadras superiores, fijadas a la cubierta del refrigerador.

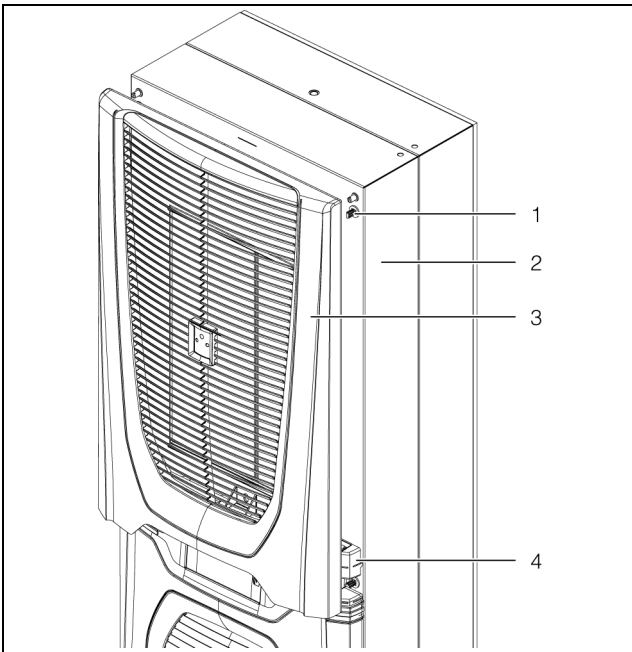

Imagen 29: Fijaciones en el mecanismo abatible (imagen de ejemplo)

**Leyenda**

- 1 Cubierta
- 2 Perfiles del mecanismo abatible
- 3 Ángulo
- 4 Rejilla inferior

- Retire la rejilla inferior de los soportes tirando hacia delante y colóquela en un lugar seguro.

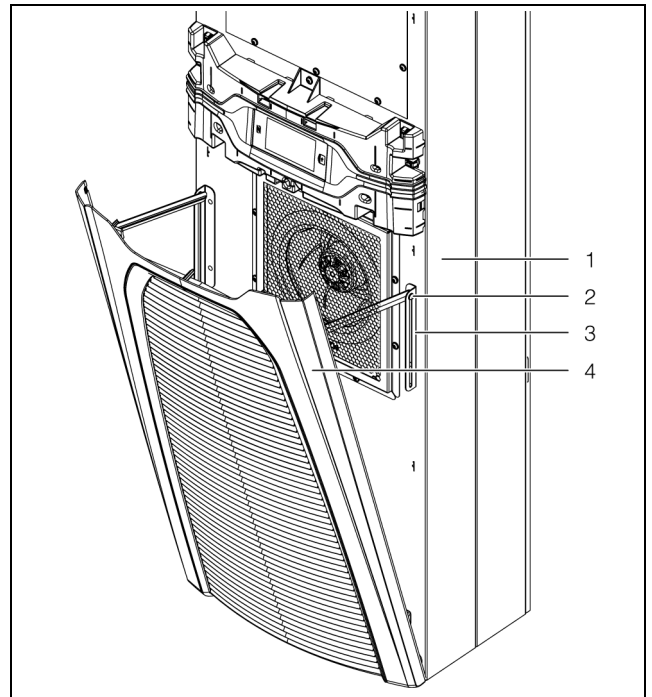

Imagen 30: Soportes inferiores de la rejilla (imagen de ejemplo)

**Leyenda**

- 1 Rejilla inferior
- 2 Soportes

- Extraiga el embellecedor incluyendo la pantalla de los clips de fijación de la cubierta tirando ligeramente hacia delante.

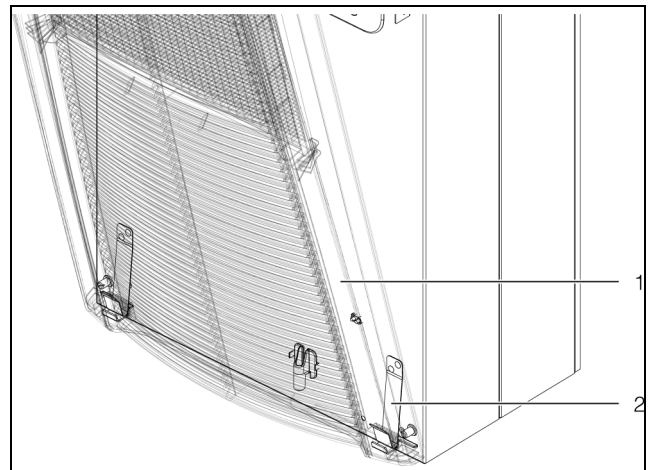
## 8 Inspección y mantenimiento

ES



Imagen 31: Desmontaje del embellecedor (imagen de ejemplo)

### Leyenda

- 1 Clips de fijación
- 2 Cubierta
- 3 Embellecedor

- En la parte posterior de la pantalla, desconectar ambos conectores (conductor PE y conexión) y quitar completamente el panel de relleno del refrigerador.

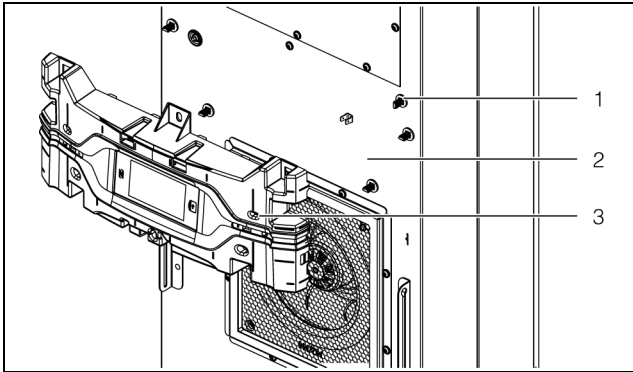

Imagen 32: Punto de conexión en la parte posterior de la pantalla

### Leyenda

- 1 Punto de conexión

- Coloque el embellecedor en un lugar seguro.
- Deslice el conector incluyendo el cable con cuidado a través de la entrada de cables de la cubierta.

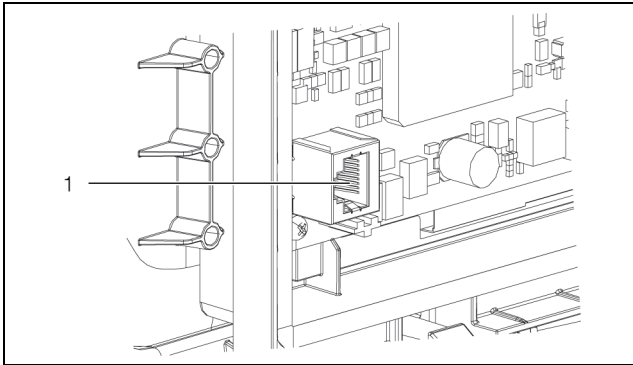

Imagen 33: Entrada de cables en la cubierta (imagen de ejemplo)

### Leyenda

- 1 Cubierta
- 2 Paso de cables

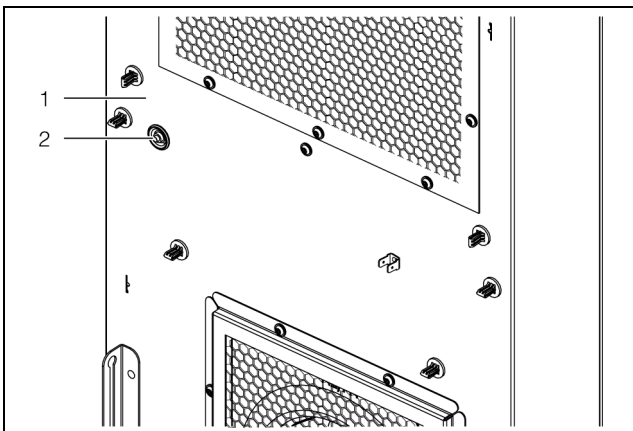

### ¡Atención!

El refrigerador sólo se encuentra suficientemente estable, cuando la cubierta y el chasis se encuentran conectados el uno con el otro. Por este motivo es importante proteger especialmente el chasis de una caída, antes de retirar la cubierta.

- Retire los seis bornes elásticos que unen el refrigerador y la puerta del armario o el lateral.  
Para ello presione por ej. con un destornillador los retenedores hacia atrás, de forma que sea posible retirar los bornes elásticos.



Imagen 34: Retirar los bornes elásticos

### Leyenda

- 1 Puerta o lateral del armario
- 2 Abertura para destornillador en el refrigerador
- 3 Retenedores
- 4 Borne elástico

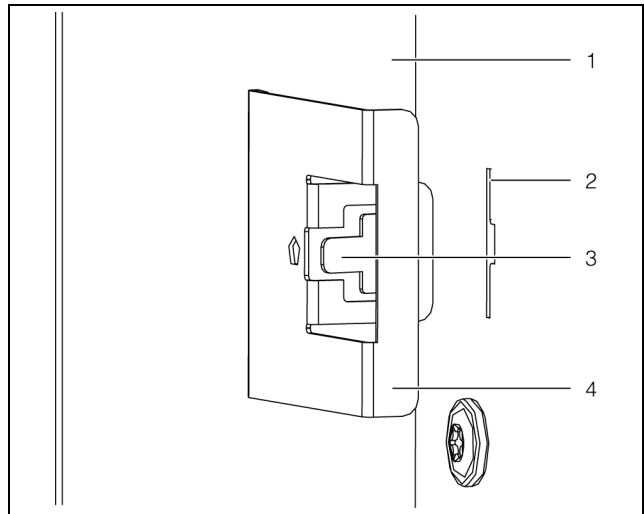

### ¡Atención!

Tras el desmontaje de la cubierta existe riesgo de quemaduras en las superficies calientes de los componentes del interior del equipo.

- Deje enfriar el equipo un mínimo de diez minutos antes de extraer la cubierta.  
De esta forma las superficies calientes del interior del equipo se enfriarán.
- Extraiga los cuatro espárragos de los cantos de la cubierta, que unen la cubierta con el chasis.
- Tire ligeramente de la cubierta (aprox. 5 cm) hacia delante, para separarla del chasis.  
En la parte lateral izquierda, aproximadamente a media altura, se encuentra la conexión del conector fusible entre la cubierta y el chasis.



Imagen 35: Conexión del conector fusible (visto desde atrás)  
(imagen de ejemplo)

#### Legenda

- 1 Conexión del conector fusible de la cubierta
- 2 Conexión del conector fusible del chasis

- Retire el conector plano del conector fusible del chasis.
- Separe la cubierta por completo del chasis y colóquela en un lugar seguro.

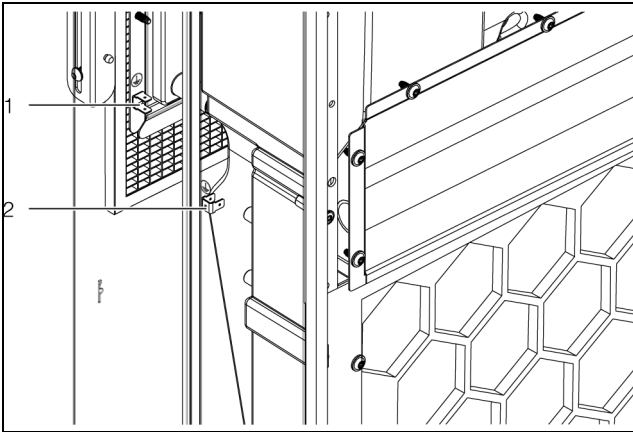
El desmontaje del equipo ha finalizado.

#### 8.4.3 Limpieza con aire comprimido de los componentes

Tras retirar la cubierta del equipo obtendrá acceso a los componentes del circuito exterior, especialmente al condensador, al ventilador del condensador y al espacio del compresor.

- Utilice guantes resistentes a cortes para la limpieza con aire comprimido, con el fin de evitar lesiones con los cantos afilados del interior del equipo.
- Oriente el aire comprimido hacia los componentes de forma que la suciedad sea expulsada por los laterales del refrigerador.
- Alternativamente puede aspirar con un aspirador adecuado todos los componentes.

#### 8.4.4 Remontaje del refrigerador

Tras finalizar los trabajos de limpieza debe volver a cerrarse el refrigerador y en caso de montaje interior volver a instalarse en la escotadura de montaje.

- Primero vuelva a montar por completo el refrigerador. El montaje se realiza en el orden inverso al desmontaje (cf. sección 8.4.2 «Desmontaje del equipo») o igual al primer montaje (cf. sección 5.3 «Proceso de montaje»).
- En caso de montaje interior del refrigerador vuelva a instalarlo en la escotadura de montaje.
- Realice la conexión eléctrica del refrigerador.

### 9 Almacenamiento y reciclaje

---



Nota:

Al almacenar el refrigerador tenga en cuenta el campo de temperatura indicado en los datos técnicos.

---

- Almacene el refrigerador en la posición de transporte prevista.

El circuito cerrado de refrigeración contiene fluido frigorífico y aceite que deben ser tratados como residuo y eliminados de forma adecuada. La evacuación puede ser efectuada en la fábrica de Rittal o por parte de una empresa especializada. Consúltenos (cf. sección 14 «Direcciones de servicio técnico»).

## 10 Detalles técnicos

Datos técnicos chapa de acero	SK 3185830	SK 3186930	SK 3187930	SK 3188940	SK 3189940	
Datos técnicos V2A 1.4301	SK 3185530	SK 3186630	SK 3187630	SK 3188640	SK 3189640	
Referencia	SK 3185830	SK 3186930	SK 3187930	SK 3188940	SK 3189940	
Referencia	SK 3185530	SK 3186630	SK 3187630	SK 3188640	SK 3189640	
Dimensiones (Anchura x Altura x Profundidad) [mm]	400 x 950 x 310	450 x 1600 x 294		450 x 1600 x 393		
<b>Potencias de refrigeración</b>						
Potencia de refrigeración total P <sub>c</sub> según DIN EN 14511 [kW]	L35 L35	1,60	2,00	2,60	4,20	5,80
	L35 L50	1,20	1,29	1,82	3,02	4,20
Potencia de refrigeración sensible P <sub>s</sub> según DIN EN 14511 [kW]	L35 L35	1,60	2,00	2,60	4,20	5,30
Absorción de potencia Pel según DIN EN 14511 [kW] (EER)	L35 L35	0,54	0,57	0,99	1,21	2,20
	L35 L50	0,61	0,60	0,94	1,28	2,20
Energy efficiency ratio	L35 L35	3,10	3,5	2,63	3,46	2,64
<b>Datos eléctricos</b>						
Tensión [V, ~], tolerancia	-10%	110...240, 1			-	
	+5%/-15%	380...480, 3				
Frecuencia asignada [Hz]	50/60					
Tensión de aislamiento U <sub>i</sub>	500					
Potencia nominal [kW]	0,62	0,73	1,05	1,30	2,20	
Rating of over current protective device [A]	≥15					
Minimum circuit ampacity	15					
Input ampere range [A]	6,2@110 V – 1,1@380 V	7,3@110 V – 1,3@380 V	11@110 V – 1,8@380 V	2,3@380 V – 1,8@480 V	3,7@380 V – 2,94@480 V	
Fusible previo T [A] (El tiempo de disparo depende del fusible: CCMR)	EN 61439	≥16				
	UL 508A	≥15				
SCCR [kA]	5*					
Sección del cable [mm <sup>2</sup> ]	EN 61439	1,5				
	UL 508A	2,1				
Categoría de sobretensión	III					
Nivel de contaminación	III					
<b>Grado de protección</b>						
IP Rating	24					

Tab. 24: Datos técnicos Blue e+ Rittal Refrigerador para armarios

# 10 Detalles técnicos

ES

<b>Datos técnicos chapa de acero</b>	<b>SK 3185830</b>	<b>SK 3186930</b>	<b>SK 3187930</b>	<b>SK 3188940</b>	<b>SK 3189940</b>
<b>Datos técnicos V2A 1.4301</b>	<b>SK 3185530</b>	<b>SK 3186630</b>	<b>SK 3187630</b>	<b>SK 3188640</b>	<b>SK 3189640</b>

## Grado de protección del armario con el equipo instalado

IP Rating		55
UL Typing		12





## Compatibilidad electromagnética

Resistencia a la perturbación		Para zonas industriales según EN 61000-6-2
Emisión de perturbaciones		Para zonas residenciales, comerciales y pequeñas empresas según EN 61000-6-3

## Circuito de refrigeración

Presión admisible (PS) HD/ND [MPa]		2,4			
Campo de temperatura de servicio [°C]		-20...+60			
Heat pipe funcionamiento activo [°C]		0...+60			
Circuito de refrigeración funcionamiento activo [°C]		+10...+60			
Campo de ajuste [°C]		+20...+50			
Identificación del refrigerante		R134a, Tetrafluoretano (CH <sub>2</sub> FCF <sub>3</sub> )			
Sistema refrigerante por compresión de masas / sistema heat pipe [g]	450/300	650/500	1050/700		
GWP		1430			
CO <sub>2</sub> e [t]	1,07	1,64	1,64	2,50	2,50

## Otros

Peso [kg]	37	54,8	71,2		
Campo de temperatura de almacenaje [°C]		-40...+70			
Nivel de ruido Lp [dB(A)]		<67	<70	<71	
Más informaciones					

Tab. 24: Datos técnicos Blue e+

\* Tipo de fusible previo: «Time delay fuse type CCMR» o uno de los siguientes interruptores de protección con estándar UL (DIVQ/7):

- 3RV2711-4AD10 by SIEMENS (E235044) rated 15 A (SCCR = 65 kA)
- FAZ-C15/3-NA by EATON (E235139) Class curve C rated 15 A (SCCR = 14 kA)
- FAZ-D15/3-NA by EATON Class curve D rated 15 A (SCCR = 14 kA)



## 11 Índice de piezas de recambio

Las piezas de recambio pueden pedirse directamente a través de la página web de Rittal.



Nota:

En los componentes utilizados se trata de piezas específicas Rittal. Con el fin de mantener las características del equipo (potencia) recomendamos utilizar piezas de recambio originales de Rittal.

ES



Imagen 36: Piezas de recambio (imagen de ejemplo)

### Legenda

- 1 Compresor
- 5 Ventilador del condensador
- 10 Ventilador del evaporador
- 15 Bolsa de accesorios
- 20 Válvula de expansión
- 21 Bobina para válvula de expansión
- 25 Secador del filtro
- 30 PSA<sup>H</sup> como presostato
- 40 Tarjeta E/S
- 41 Invertidor
- 45 Rejilla abierta
- 46 Rejilla abajo
- 50 Embellecedor
- 55 Pantalla/Regulador
- 70 Juego de sensores térmicos
- 75 Cubierta
- 90 Evaporador
- 100 Condensador
- 101 Evaporador del agua de condensación
- 102 Cable de la pantalla

## 12 Esquemas

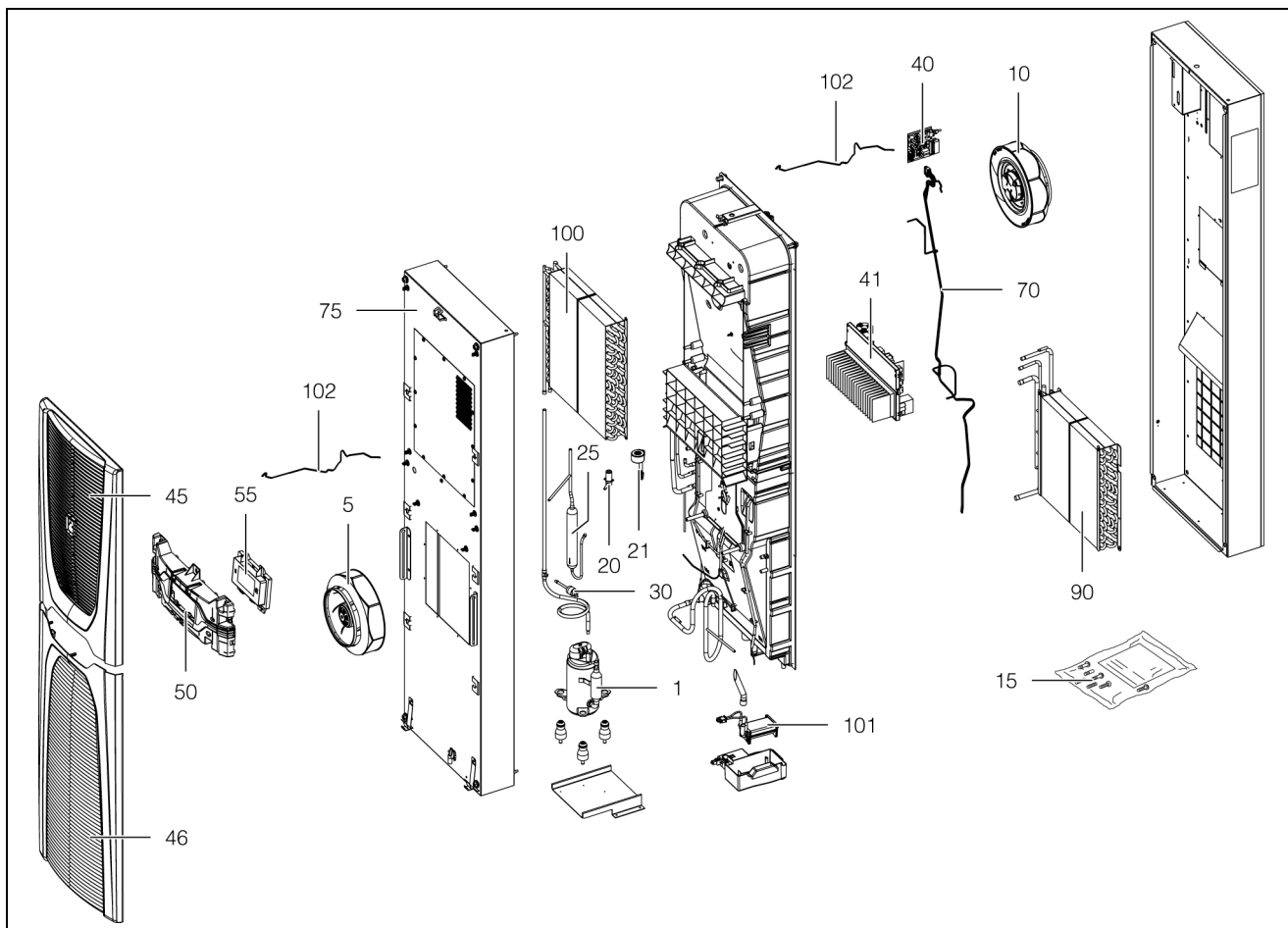
### 12.1 Representación escotaduras de montaje SK 3185x30



Imagen 37: Escotadura de montaje

SK 3186x30 / SK 3187x30 / SK 3188x40 /SK 3189x40



Imagen 38: Escotadura de montaje

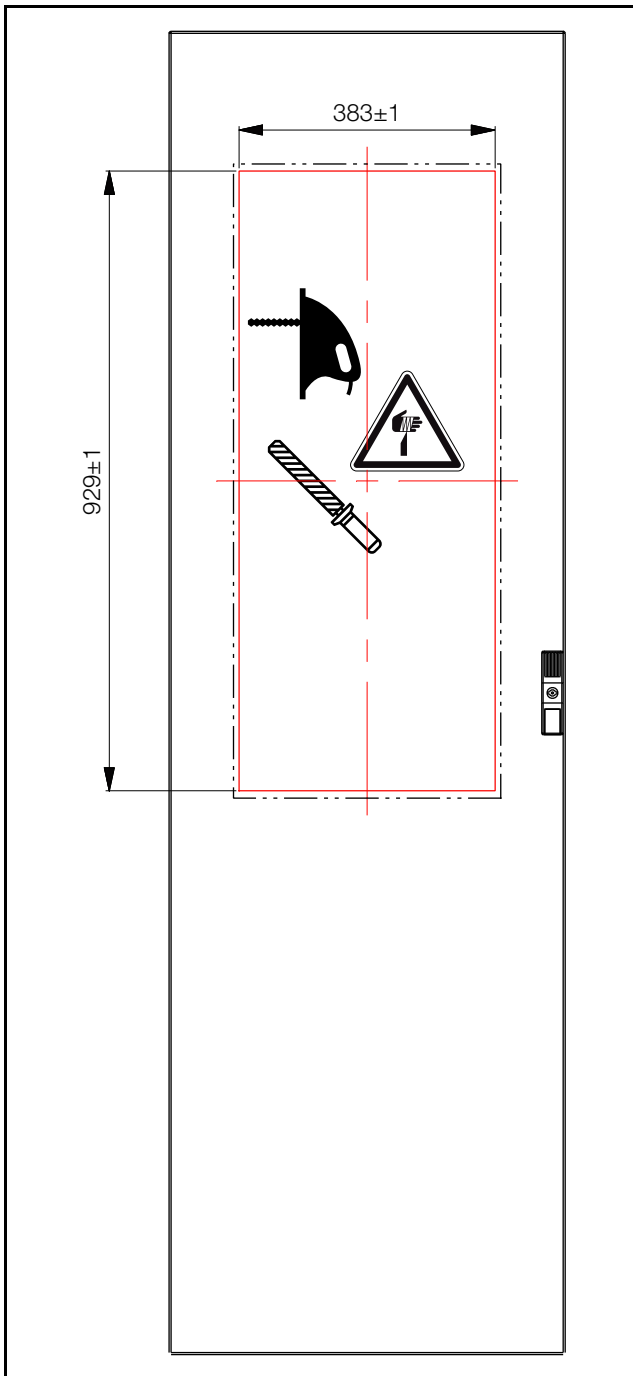

Imagen 39: Escotadura de montaje para armarios de 500 mm de profundidad

# 12 Esquemas

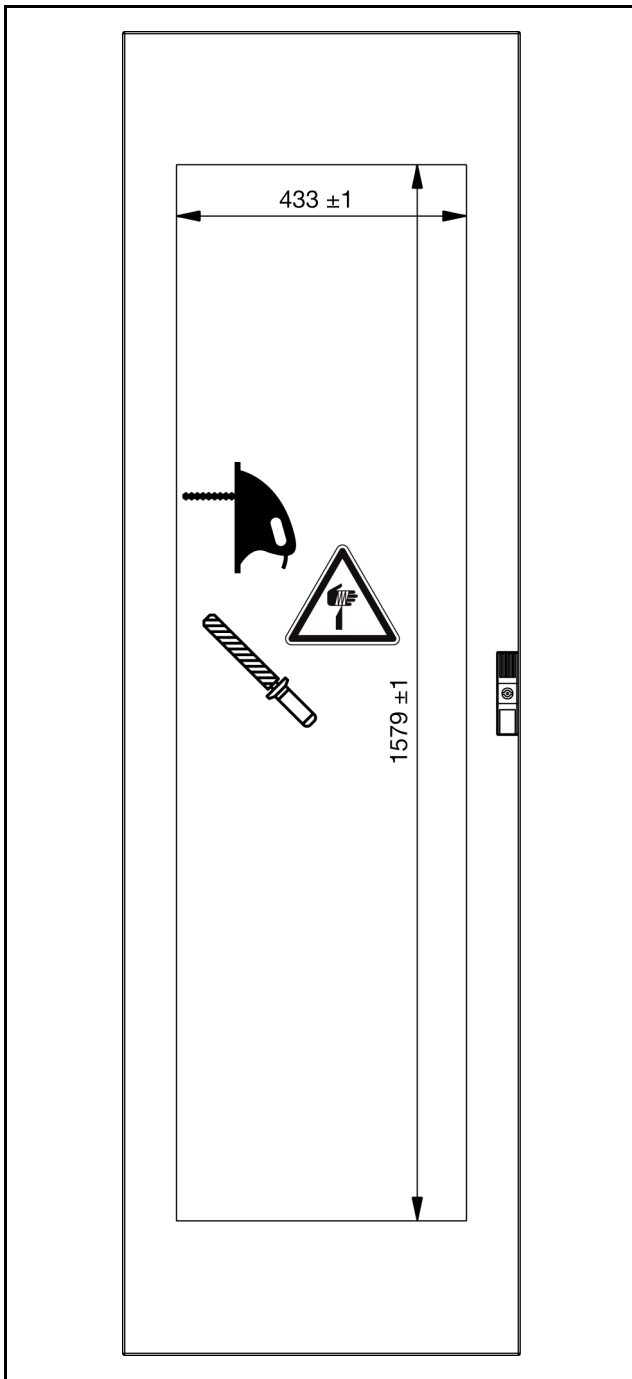
ES

## 12.2 Dimensiones y profundidades de montaje

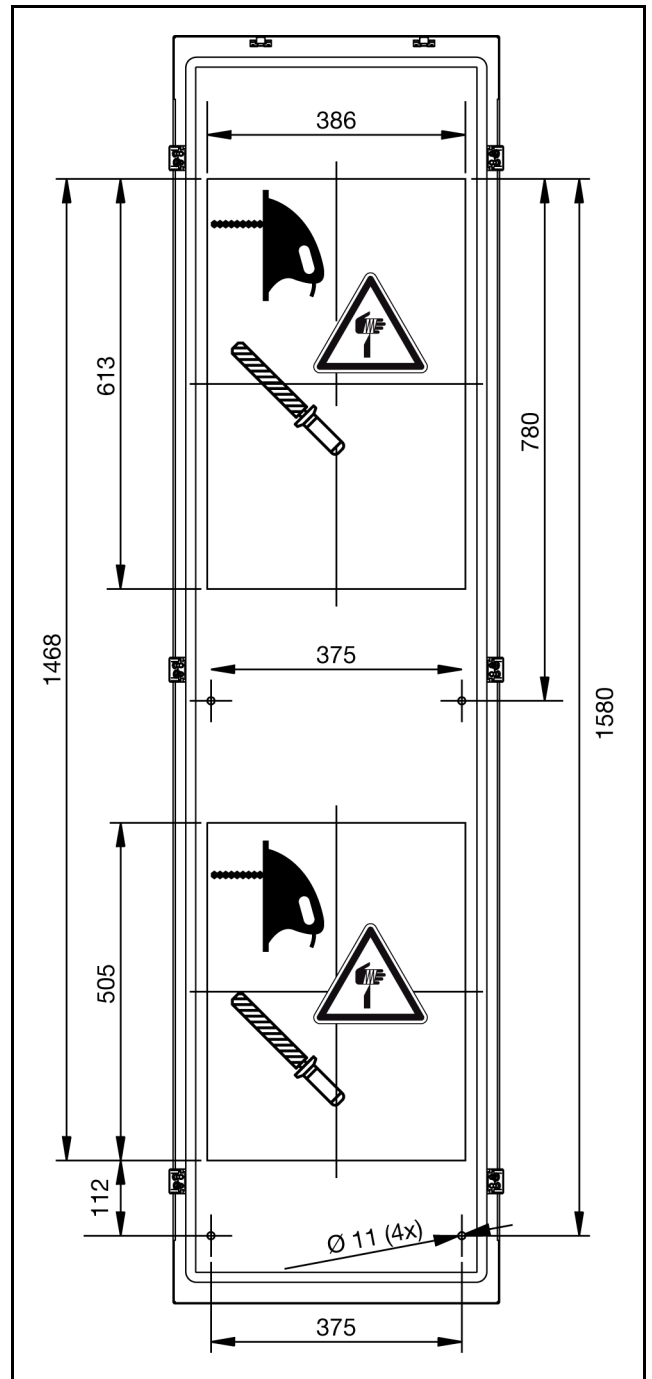
SK 3185x30



Imagen 40: Dimensiones SK 3185x30

### Legenda

- 1 Montaje exterior
- 2 Montaje parcial
- 3 Montaje interior

## SK 3186x30 &amp; SK 3187x30

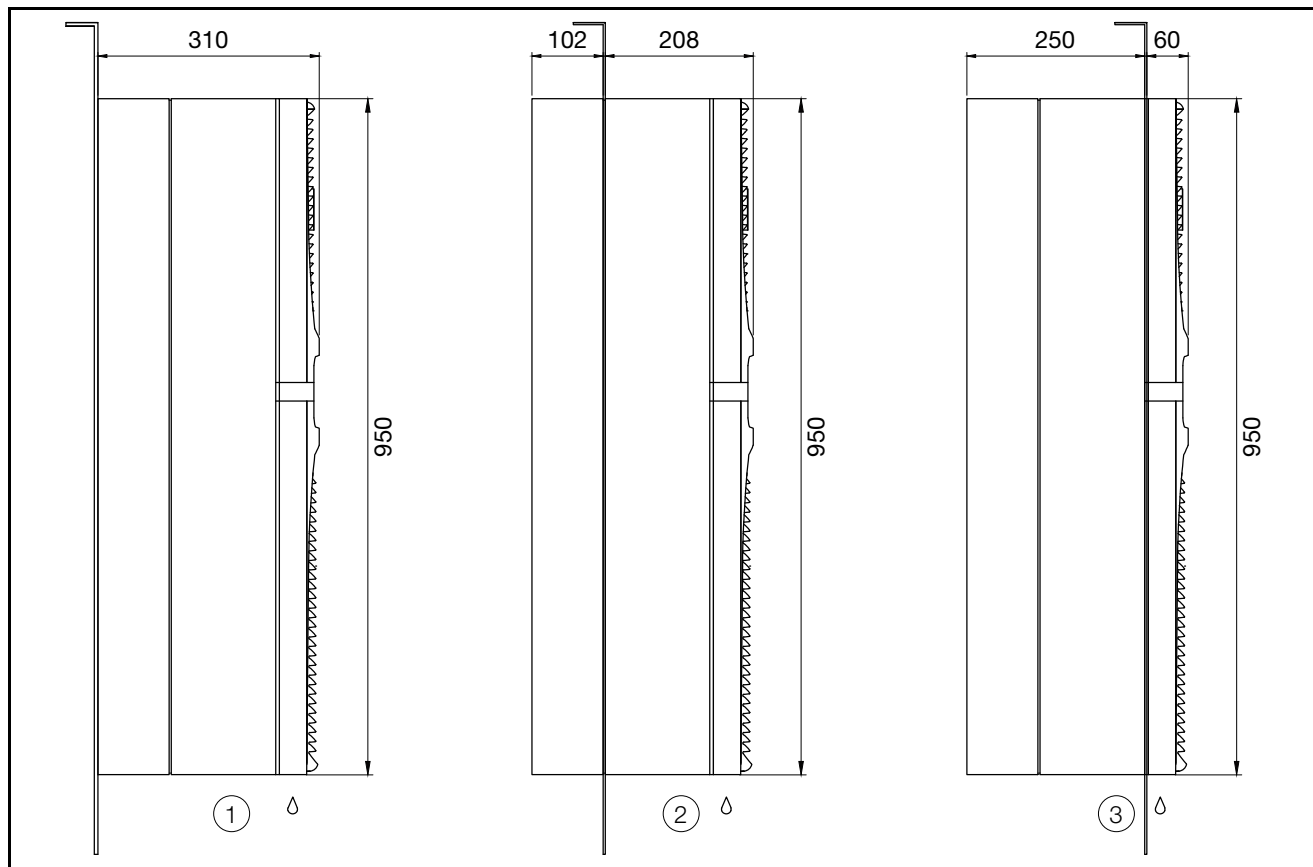

Imagen 41: Dimensiones SK 3186x30 y SK 3187x30

**Legenda**

- 1 Montaje exterior
- 2 Montaje parcial
- 3 Montaje interior

# 12 Esquemas

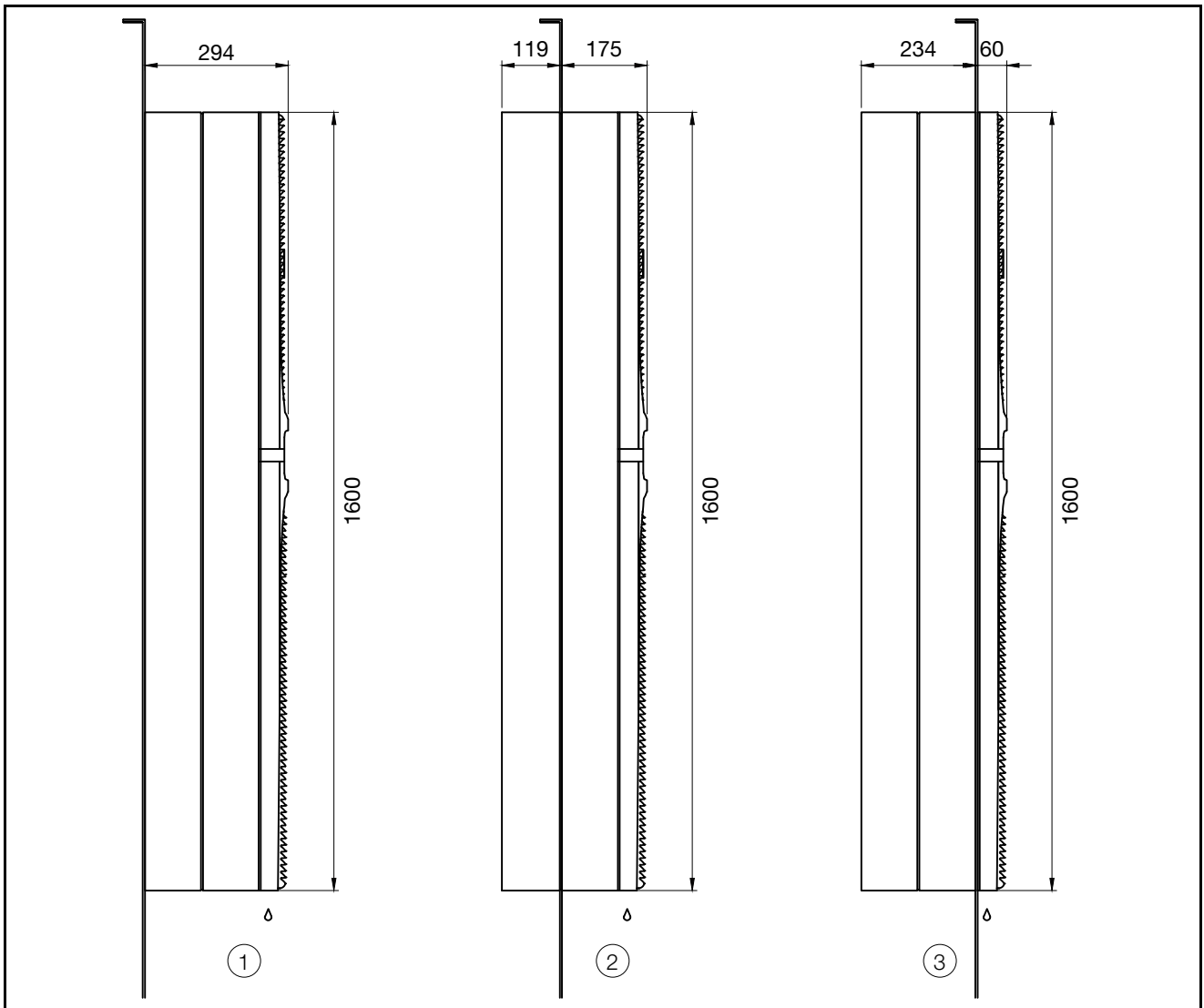
ES

## SK 3188x40 & SK 3189x40



Imagen 42: Dimensiones SK 3188x40 y SK 3189x40

### Leyenda

- 1 Montaje exterior
- 2 Montaje parcial

### 13 Accesorios

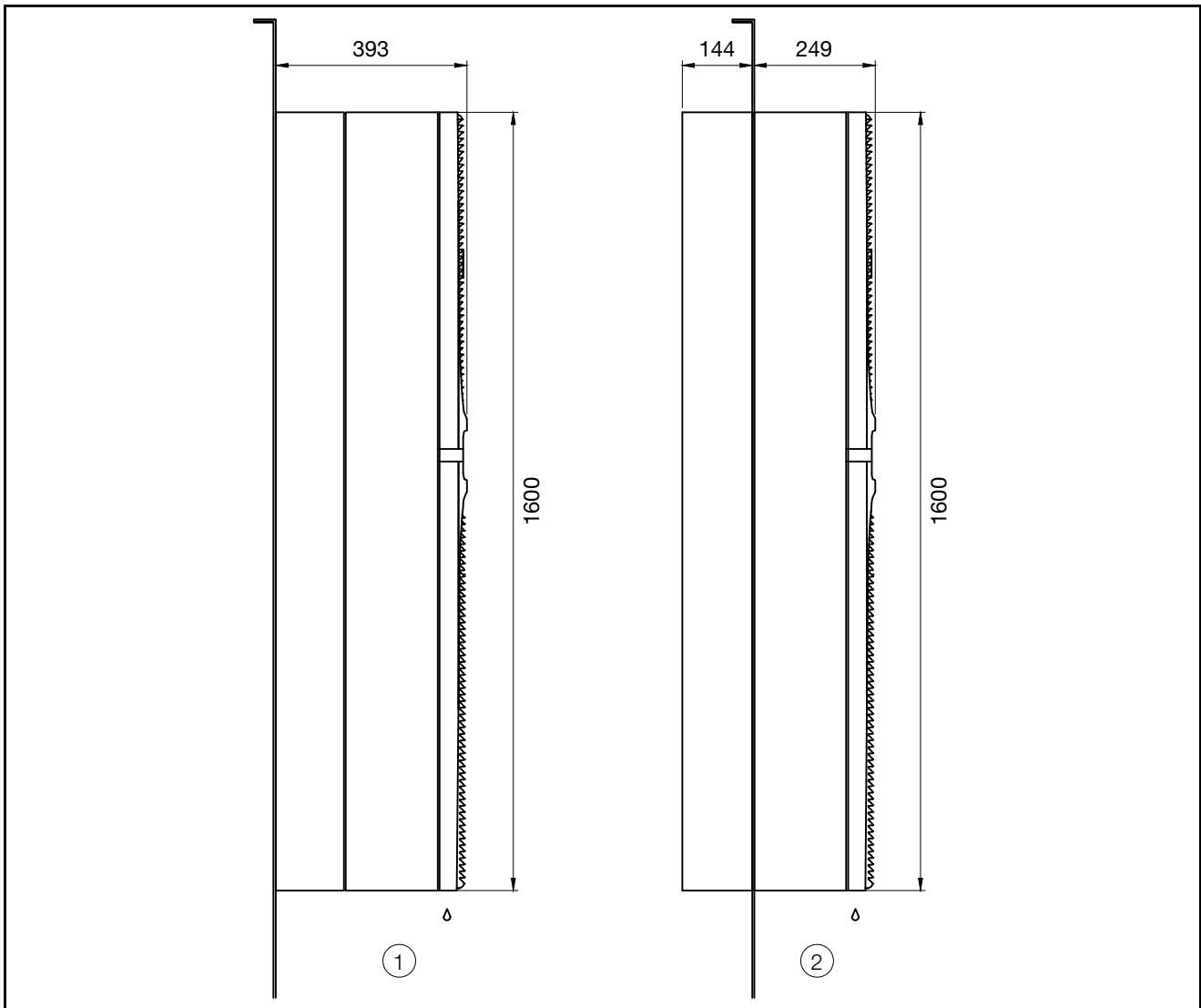
Junto a los componentes listados a continuación encontrará un listado detallado de todo el programa de accesorios en la dirección web indicada en la sección 14 «Direcciones de servicio técnico».

Artículo	Referencia
Interruptor de puerta	SK 4127010
Cáncamo M12	SK 4568000
Esteras filtrantes (espuma de poliuretano/ aluminio) para refrigerador de 1,6 kW	SK 3285800/ SK 3285810
Esteras filtrantes (espuma de poliuretano/ aluminio) para refrigerador de 2 kW a 6 kW	SK 3285900/ SK 3285910
Manguera de evacuación para el agua de condensación	SK 3301612
Sensor exterior de temperatura	SK 3124400
Interfaz IoT	SK 3124300
RiDiag III	SK 3159300

Tab. 25: Lista de accesorios

# 14 Direcciones de servicio técnico

ES

## 14 Direcciones de servicio técnico

■ Para consultas técnicas diríjase a:

Telf.: +49(0)2772 505-9052

E-mail: [info@rittal.de](mailto:info@rittal.de)

Web: [www.rittal.de](http://www.rittal.de)

■ Para reclamaciones o servicios rogamos se ponga en contacto con su delegación Rittal más cercana.

### Alemania

Telf.: +49 (0) 2772 505 1855

e-mail: [service@rittal.de](mailto:service@rittal.de)

### Arabia Saudita

■ Rogamos contacte con Dubai.

e-mail: [service@rittal-middle-east.com](mailto:service@rittal-middle-east.com)

### Argentina

Telf.: +54 (11) 4760 6660

e-mail: [service@rittal.de](mailto:service@rittal.de)

### Australia

Telf.: +61 (2) 95 25 27 66

e-mail: [service@rittal.com.au](mailto:service@rittal.com.au)

### Austria

Telf.: +43 (0) 599 40 -0

e-mail: [service@rittal.at](mailto:service@rittal.at)

### Bélgica

Telf.: +32 (9) 353 91 45

e-mail: [service@rittal.be](mailto:service@rittal.be)

### Bielorrusia

■ Rogamos contacte con Lituania.

e-mail: [service@rittal.lt](mailto:service@rittal.lt)

### Bosnia/Herzegovina

■ Rogamos contacte con la central en Alemania.

Telf.: +49 (0) 2772 505 1855

e-mail: [service@rittal.de](mailto:service@rittal.de)

### Brasil

Telf.: +55 (11) 3622 2377

e-mail: [service@rittal.com.br](mailto:service@rittal.com.br)

### Bulgaria

Telf.: +359 (2) 8890055

e-mail: [service@rittal.bg](mailto:service@rittal.bg)

### Canadá

Telf.: +1 (905) 877 COOL 292

e-mail: [service@rittal.ca](mailto:service@rittal.ca)

### Chequia

Telf.: +420 234 099 063

e-mail: [servis@rittal.cz](mailto:servis@rittal.cz)

### Chile

Telf.: +56 2 9477 400

e-mail: [info@rittal.cl](mailto:info@rittal.cl)

### China

Telf.: +86 800 820 0866

e-mail: [service@rittal.cn](mailto:service@rittal.cn)

### Chipre

■ Rogamos contacte con la central en Alemania.

E-mail: [service@rittal.de](mailto:service@rittal.de)

### Colombia

Telf.: +571 621 8200

e-mail: [service@rittal.com.co](mailto:service@rittal.com.co)

### Corea del Sur

Telf.: +82 2 577 6525 114

e-mail: [service@rittal.co.kr](mailto:service@rittal.co.kr)

### Costa Rica

■ Rogamos contacte con México.

e-mail: [servicemx@rittal.com.mx](mailto:servicemx@rittal.com.mx)

### Croacia

Telf.: +385 1 3455 256

e-mail: [service@rittal.hr](mailto:service@rittal.hr)

### Dinamarca

Telf.: +45 70 25 59 20

e-mail: [info@rittal.dk](mailto:info@rittal.dk)

### Dubai

Telf.: +971 3416855 206

e-mail: [service@rittal-middle-east.com](mailto:service@rittal-middle-east.com)

### Ecuador

■ Rogamos contacte con Brasil.

e-mail: [service@rittal.com.br](mailto:service@rittal.com.br)

### EE.UU.

Telf.: +1 800-477-4000, option 3

e-mail: [rittal@rittal.us](mailto:rittal@rittal.us)

### El Salvador

■ Rogamos contacte con México.

e-mail: [servicemx@rittal.com.mx](mailto:servicemx@rittal.com.mx)



## 14 Direcciones de servicio técnico

ES

### Eslovenia

Telf.: +386 1 5466370  
e-mail: [service@rittal.si](mailto:service@rittal.si)

### España

Telf.: +34 902 504 678  
e-mail: [service@rittal.es](mailto:service@rittal.es)

### Estonia

■ Rogamos contacte con Lituania.  
e-mail: [service@rittal.lt](mailto:service@rittal.lt)

### Filipinas

■ Rogamos contacte con Singapur.  
e-mail: [service@rittal.com.sg](mailto:service@rittal.com.sg)

### Finlandia

Telf.: +358 9 413 444 50  
e-mail: [service@rittal.fi](mailto:service@rittal.fi)

### Francia

Telf.: +33 472231275  
e-mail: [service@rittal.fr](mailto:service@rittal.fr)

### Gran Bretaña

Telf.: +44 8448 006 007  
e-mail: [service.desk@rittal.co.uk](mailto:service.desk@rittal.co.uk)

### Grecia

Telf.: +30 210 271 79756  
e-mail: [service@rittal.gr](mailto:service@rittal.gr)

### Guatemala

■ Rogamos contacte con México.  
e-mail: [servicemx@rittal.com.mx](mailto:servicemx@rittal.com.mx)

### Honduras

■ Rogamos contacte con México.  
e-mail: [servicemx@rittal.com.mx](mailto:servicemx@rittal.com.mx)

### Hong Kong

■ Rogamos contacte con China.  
e-mail: [marvis.lun@rittal.com](mailto:marvis.lun@rittal.com)

### Hungría

Telf.: +36 1 399 800  
e-mail: [rittal@rittal.hu](mailto:rittal@rittal.hu)

### India

Telf.: +91 (80) 33720783  
e-mail: [service@rittal-india.com](mailto:service@rittal-india.com)

### Indonesia

■ Rogamos contacte con Singapur.  
e-mail: [service@rittal.com.sg](mailto:service@rittal.com.sg)

### Irán

■ Rogamos contacte con Dubai.  
e-mail: [service@rittal-middle-east.com](mailto:service@rittal-middle-east.com)

### Irlanda

Telf.: +353 (59) 9 18 21 00  
e-mail: [sales@rittal.ie](mailto:sales@rittal.ie)

### Islandia

■ Rogamos contacte con la central en Alemania.  
e-mail: [srj@sminor.is](mailto:srj@sminor.is)

### Israel

Telf.: +972 (4) 6275505  
e-mail: [service@rittal.co.il](mailto:service@rittal.co.il)

### Italia

Telf.: +39 (02) 95 930 308  
e-mail: [service@rittal.it](mailto:service@rittal.it)

### Japón

Telf.: 0120-998-631 (sólo en Japón)  
e-mail: [service@rittal.co.jp](mailto:service@rittal.co.jp)

### Jordania

■ Rogamos contacte con Dubai.  
e-mail: [service@rittal-middle-east.com](mailto:service@rittal-middle-east.com)

### Kazajistán

■ Rogamos contacte con Lituania.  
e-mail: [service@rittal.lt](mailto:service@rittal.lt)

### Letonia

■ Rogamos contacte con Lituania.  
e-mail: [service@rittal.lt](mailto:service@rittal.lt)

### Líbano

■ Rogamos contacte con Dubai.  
e-mail: [service@rittal-middle-east.com](mailto:service@rittal-middle-east.com)

### Lituania

Telf.: +37 (0) 52105738  
e-mail: [service@rittal.lt](mailto:service@rittal.lt)

### Luxemburgo

■ Rogamos contacte con la central en Alemania.  
e-mail: [services@dme.lu](mailto:services@dme.lu)

## 14 Direcciones de servicio técnico

ES

### **Macedonia**

■ Rogamos contacte con Austria.  
e-mail: [siskon@mt.net.mk](mailto:siskon@mt.net.mk)

### **Malasia**

■ Rogamos contacte con Singapur.  
e-mail: [service@rittal.com.sg](mailto:service@rittal.com.sg)

### **Marruecos**

■ Rogamos contacte con la central en Alemania.  
e-mail: [service@rittal.ma](mailto:service@rittal.ma)

### **México**

Telf.: +52 (55) 59 5369  
e-mail: [servicemx@rittal.com.mx](mailto:servicemx@rittal.com.mx)

### **Noruega**

Telf.: +47 64 85 13 00  
e-mail: [service@rittal.no](mailto:service@rittal.no)

### **Nueva Zelanda**

■ Rogamos contacte con Australia.  
e-mail: [service@rittal.com.au](mailto:service@rittal.com.au)

### **Omán**

■ Rogamos contacte con Dubai.  
e-mail: [service@rittal-middle-east.com](mailto:service@rittal-middle-east.com)

### **Países Bajos**

Telf.: +31 (316) 59 1692  
e-mail: [service@rittal.nl](mailto:service@rittal.nl)

### **Pakistán**

■ Rogamos contacte con Dubai.  
e-mail: [service@rittal-middle-east.com](mailto:service@rittal-middle-east.com)

### **Peru**

■ Rogamos contacte con Brasil.  
e-mail: [service@rittal.com.br](mailto:service@rittal.com.br)

### **Polonia**

Telf.: +48 (22) 724 2784  
e-mail: [service@rittal.pl](mailto:service@rittal.pl)

### **Portugal**

Telf.: +351 256780210  
e-mail: [service@rittal.pt](mailto:service@rittal.pt)

### **Qatar**

■ Rogamos contacte con Dubai.  
e-mail: [service@rittal-middle-east.com](mailto:service@rittal-middle-east.com)

### **República Eslovaca**

Telf.: +421 2 5363 0651  
e-mail: [service@rittal.sk](mailto:service@rittal.sk)

### **Rumania**

Telf.: +40 351 76 47  
e-mail: [service@rittal.ro](mailto:service@rittal.ro)

### **Rusia**

Telf.: +7 (495) 775 02 30  
e-mail: [service@rittal.ru](mailto:service@rittal.ru)

### **Serbia**

■ Rogamos contacte con la central en Alemania.  
e-mail: [sloba@vesimpex.co.yu](mailto:sloba@vesimpex.co.yu)

### **Singapur**

Telf.: +65 6309 7327  
e-mail: [service@rittal.com.sg](mailto:service@rittal.com.sg)

### **Suecia**

Telf.: +46 (431) 442600  
e-mail: [service@rittal.se](mailto:service@rittal.se)

### **Suiza**

Telf.: +41 56 416 0690  
e-mail: [service@rittal.ch](mailto:service@rittal.ch)

### **Suráfrica**

Telf.: +27 (11) 609 82 94  
e-mail: [service@rittal.co.za](mailto:service@rittal.co.za)

### **Tailandia**

Telf.: +66 (2) 369 2896 99 13  
e-mail: [service@rittal.co.th](mailto:service@rittal.co.th)

### **Taiwan**

Telf.: +886 (3) 3971745 18  
e-mail: [sales.info@rittal.com.tw](mailto:sales.info@rittal.com.tw)

### **Turkmenistán**

■ Rogamos contacte con Lituania.  
e-mail: [service@rittal.lt](mailto:service@rittal.lt)

### **Turquía**

Telf.: +90 (216) 383 74 44  
e-mail: [servis@rittal.com.tr](mailto:servis@rittal.com.tr)

### **Ucrania**

Telf.: +38 (44) 536 9944  
e-mail: [service@rittal.com.ua](mailto:service@rittal.com.ua)

### **Uzbekistán**

■ Rogamos contacte con Lituania.  
e-mail: [service@rittal.lt](mailto:service@rittal.lt)

### **Venezuela**

■ Rogamos contacte con Brasil.  
e-mail: [service@rittal.com.br](mailto:service@rittal.com.br)

### **Vietnam**

■ Rogamos contacte con Singapur.  
e-mail: [service@rittal.com.sg](mailto:service@rittal.com.sg)

# 15 Informaciones de servicio compactas

ES

## 15 Informaciones de servicio compactas

Fase del trabajo	ver	OK/Comentario
<b>Montaje y conexión</b>		
– Requisitos del lugar de instalación considerados	Sección 5.2	
<b>Indicaciones de montaje</b>		
– Tener en cuenta indicaciones de montaje relevantes (montaje parcial, etc.)	Sección 5.3.1	
– Salida del agua de condensación conectada	Sección 5.3.8	
– Instalación electrónica (protección contra sobretensión, interruptor de puerta)	Sección 5.4	
<b>Puesta en servicio</b>		
Comprobación del montaje – Todas las fijaciones comprobadas, estera filtrante montada		
Puesta en servicio – Como muy temprano 30 minutos tras el montaje	Sección 6	
– Descarga de la App Blue e+ como ayuda en la puesta en marcha, así como del resto del funcionamiento		
– Comprobación de la puesta en marcha realizada a través de la App Blue e+		
<b>Servicio</b>		
– Comprobación del estado del equipo durante el funcionamiento a través de la App Blue e+		
– Selección de las indicaciones de mantenimiento y alerta o indicaciones de fallo a través de la App Blue e+		

Tab. 26: Quick-Check para la instalación

En caso de otras consultas sobre servicios:

Piezas de recambio originales	Mantenimientos, prolongación de garantía (hasta 5 años), contratos de servicio
<ul style="list-style-type: none"> <li>– Consulta directa a través de App Blue e+</li> <li>– <a href="http://www.rittal.com">http://www.rittal.com</a></li> </ul>	<ul style="list-style-type: none"> <li>– Consulta directa a través de App Blue e+</li> <li>– <a href="http://www.rittal.com">http://www.rittal.com</a></li> <li>– Consulta a través de la delegación del país correspondiente</li> <li>– <a href="http://www.rittal.com/de_de/service_contact/index.asp">http://www.rittal.com/de_de/service_contact/index.asp</a></li> </ul>
<b>Otros contactos de servicio en todo el mundo: Rittal International Service HUBs (cf. sección 14 «Direcciones de servicio técnico»)</b>	

Tab. 27: Contactos de servicios en todo el mundo



# Rittal – The System.

---

**Faster – better – everywhere.**

- Enclosures
- Power Distribution
- Climate Control
- IT Infrastructure
- Software & Services

2st edition 06.2018 / ID no. 335615 / Document no. D-0000-00001273-01

You can find the contact details of all Rittal companies throughout the world here.



[www.rittal.com/contact](http://www.rittal.com/contact)

RITTAL GmbH & Co. KG  
Postfach 1662 · D-35726 Herborn  
Phone +49(0)2772 505-0 · Fax +49(0)2772 505-2319  
E-mail: [info@rittal.de](mailto:info@rittal.de) · [www.rittal.com](http://www.rittal.com)



ENCLOSURES

POWER DISTRIBUTION

CLIMATE CONTROL

IT INFRASTRUCTURE

SOFTWARE & SERVICES

FRIEDHELM LOH GROUP